

**T.C.
SELÇUK ÜNİVERSİTESİ
SOSYAL BİLİMLER ENSTİTÜSÜ
ARKEOLOJİ ANA BİLİM DALI
KLASİK ARKEOLOJİ BİLİM DALI**

**BARGYLİA HADRIAN TAPINAĐI VE ANADOLU'DAKİ
BENZER ÖRNEKLERİ**

Mustafa KAĐITCI

YÜKSEK LİSANS TEZİ

**Danışman
Prof. Dr. Ahmet A. TIRPAN**

Konya 2011

**T.C.
SELÇUK ÜNİVERSİTESİ
SOSYAL BİLİMLER ENSTİTÜSÜ
ARKEOLOJİ ANA BİLİM DALI
KLASİK ARKEOLOJİ BİLİM DALI**

**BARGYLIA HADRIAN TAPINAĞI VE ANADOLU'DAKİ BENZER
ÖRNEKLERİ**

Mustafa KAĞITCI

YÜKSEK LİSANS TEZİ

Danışman

Prof. Dr. Ahmet A. TIRPAN

Bu çalışma BAP tarafından 10203013 nolu Yüksek Lisans tez projesi olarak desteklenmiştir.

Konya 2011



YÜKSEK LİSANS TEZİ KABUL FORMU

Öğrencinin	Adı Soyadı	Mustafa KAĞITCI	
	Numarası	084203011004	
	Ana Bilim / Bilim Dalı	ARKEOLOJİ / KLASİK ARKEOLOJİ	
	Programı	Tezli Yüksek Lisans <input checked="" type="checkbox"/>	Doktora <input type="checkbox"/>
	Tez Danışmanı	PROF. DR. AHMET A. TIRPAN	
Tezin Adı	BARGYLİA HADRİAN TAPINAĞI VE ANADOLU'DAKİ BENZER ÖRNEKLERİ		

Yukarıda adı geçen öğrenci tarafından hazırlanan "BARGYLİA HADRİAN TAPINAĞI VE ANADOLU'DAKİ BENZER ÖRNEKLERİ" başlıklı bu çalışma 12/10/2011 tarihinde yapılan savunma sınavı sonucunda oybirliği/oyçokluğu ile başarılı bulunarak, jürimiz tarafından yüksek lisans tezi olarak kabul edilmiştir.

Ünvanı	Danışman ve Üyeler	İmza
PROF. DR.	Ahmet A. TIRPAN	
DOÇ. DR.	Asuman BALDIRAN	
YRD. DOÇ. DR.	Ertekin M. DOKSANALTI	



BİLİMSEL ETİK SAYFASI

Öğrencinin	Adı Soyadı	Mustafa KAĞITCI	
	Numarası	084203011004	
	Ana Bilim / Bilim Dalı	ARKEOLOJİ / KLASİK ARKEOLOJİ	
	Programı	Tezli Yüksek Lisans <input checked="" type="checkbox"/>	Doktor <input type="checkbox"/>
	Tezin Adı	BARGYLİA HADRİAN TAPINAĞI VE ANADOLU'DAKİ BENZER ÖRNEKLERİ	

Bu tezin proje safhasından sonuçlanmasına kadarki bütün süreçlerde bilimsel etiğe ve akademik kurallara özenle riayet edildiğini, tez içindeki bütün bilgilerin etik davranış ve akademik kurallar çerçevesinde elde edilerek sunulduğunu, ayrıca tez yazım kurallarına uygun olarak hazırlanan bu çalışmada başkalarının eserlerinden yararlanılması durumunda bilimsel kurallara uygun olarak atıf yapıldığını bildiririm.

(İmza)

ÖZET

Bargylia antik kenti Karia bölgesinde yer almaktadır. Manzaraya hakim bir yerde konuşlanmış olan kentte tapınak olarak adlandıracağımız yapı kalıntısı da tam merkezi bir noktada yer almaktadır. Burada temel seviyesinde korunmuş tapınağın ön cephe blokları yapının güneyindeki yamaca dağılmış durumda olmasına karşılık, tapınağa ait diğer parçalar devşirme malzeme olarak başka yapılarda kullanılmış, büyük bir kısmı da daha açığa çıkartılmamıştır. Yüzeyde bulunan mimari blokların form, stil ve bezeme açısından Roma imparatorluk dönemine aittir. İmparator Hadrian Dönemi karakteristik mimari stil özelliklerini (hüküm sürdüğü yıllar 117-138) yansıtması açısından Anadolu'daki diğer Hadrian dönemi yapıları ile bir karşılaştırma yaparak çalışmamızı gerçekleştirdik.

Yüzeyde var olan mimari buluntuların bir katalog içerisinde verilip, bunların bir düzen halinde yerlerine yerleştirme işlemi ve kâğıt üzerinde restitüsyon önerisi şeklinde hazırlayıp benzer örnekleri ile karşılaştırmaları yapıp plan ortaya çıkartılmıştır.

Anahtar Kelimeler: Bargylia, Mimari, Hadrian Tapınağı, Hadrian Dönemi Yapıları.

SUMMARY

Bargylia is located in the ancient city of Caria. Conditioned by the dominant view of the city, a place which we shall call structural remains of the temple structure is placed at the exact center. The basic structure of a temple which is preserved at the level of attention. Building blocks are scattered on the hillside south of the front facade of the temple, while it is reused as materials for other structures used in other parts of the temple, the more exposed a large part not been published. On the surface of the blocks in the architectural form, style and decoration of the Roman period. Period architectural style characteristic features of the Emperor Hadrian (reign of the years 117-138) to reflect our work in Anatolia, examined by a comparison with other structures of the period of Hadrian.

On the surface the existing architectural finds, whether in a catalog, place them in an order placement process and on paper in the form of restitution to prepare a proposal made comparisons with similar examples. This plan was uncovered in a more understandable way.

Keywords: Bargylia, Architecture, Temple of Hadrian, Hadrian Period Structures.

İÇİNDEKİLER

ÖZET	I
SUMMARY	II
KISALTMALAR	V
ÖNSÖZ	VII
1 GİRİŞ	1
1.1 KAPSAM	1
1.2 AMAÇ	1
1.3 YÖNTEM	2
2 KARİA	3
2.1 KARİA BÖLGESİNİN COĞRAFİ YAPISI	3
2.2 KARİA ADININ ANLAM VE KÖKENİ	4
2.3 KARİA BÖLGESİNİN TARİHİ COĞRAFYASI	5
2.4 KARİA BÖLGESİ HALKI	12
2.5 KARİA BÖLGESİNİN KISA TARİHÇESİ	13
3 HADRIANUS'UN KISA BİYOGRAFİSİ	17
4 BARGYLİA ANTİK KENTİ	20
4.1 KENTİN KONUMU	20
4.2 ADININ KÖKENİ	20
4.3 ŞEHRİN GENEL YAPISI	20
5 TAPINAĞIN ALT YAPI DÜZENLEMESİ	26
5.1 PLAN VE ALT YAPI	26
6 TAPINAĞIN DİKEY TAŞIYICI ELAMANLARI	27
6.1 KAİDE	27
6.2 SÜTÜN GÖVDESİ	27
6.3 BAŞLIK	28
7 TAPINAĞIN YATAY TAŞIYICI ELEMANLARI	30
7.1 ARŞİTRAV	30
7.2 FRİZ VE BEZEMELERİ	33
7.2.1 Kıvrıkdal Ranke Motifinin Öğeleri	34
7.2.2 Hadrianus Dönemi Ranke Bezemesi	37

7.3 KORNİŞ VE ÜST YAPI	39
8 ANADOLUDAKİ BENZER ÖRNEKLERİ.....	42
8.1 EPHESSOS HADRIANUS TAPINAĞI.....	42
8.1.1 Mimari Özellikler.....	43
8.1.2 Mimari Dekorasyon	44
8.1.3 Friz Bezemeleri Karşılaştırması	45
8.2 KREMNA HADRIANUS TAPINAĞI.....	46
8.2.1 Kentin Konumu	46
8.2.2 Mimari Özellikler.....	46
8.2.3 Mimari Dekorasyon	47
8.3 SAGALASSOS ZEUS-HADRIANUS-ANTONİNUS PIUS TAPINAĞI	47
8.3.1 Mimari Özellikler.....	48
8.3.2 Mimari Dekorasyon	49
8.3.3 Friz Bezemeleri Karşılaştırması	50
8.4 TERMESSOS HADRIANUS-N 1 (ARTEMİS) TAPINAĞI	52
8.4.1 Mimari Özellikler.....	54
8.4.2 Mimari Dekorasyon	55
8.4.3 Friz Bezemeleri Karşılaştırması	56
9 SONUÇ.....	57
10 KAYNAKÇA.....	59
10.1 ANTİK KAYNAKLAR.....	59
10.2 MODERN KAYNAKLAR.....	59
ŞEKİLLER LİSTESİ.....	65
RESİMLER.....	68
KATALOG	105

Kısaltmalar

AA:	Anadolu Arařtırmaları
AJA:	American Journal of Archaeology
ANRW:	Aufstieg und Niedergang der Romischen Welt
AS:	Anatolian Studies
AvP:	Altertumer von Pergamon
BASOR:	Bulletin of the American Schools of Oriental Research
BCH:	Bulletin de Correspondance Hellenique
BMC:	British Museum Catalogue
BSR:	British School at Rome
CIG:	Corpus Inscriptionum Graecarum
CIL:	Corpus Inscriptionum Latinarum
Cm:	Santimetre
CRAI:	Comptes rendus seances del' Academie des Inscriptions et Belles Lettres
Çiz:	Çizim
Der:	Derinlik
Env.no:	Envanter numarası
EpigAnat:	Epigraphica Anatolica
Fig:	Figür
Gen:	Genişlik
HAC:	Historia Augusta Colloquium
IG:	Inscriptiones Graecae
IGR:	Inscriptiones Graecae adres Romanas Pertinentes
IK:	Inschriften Griechischer Stadte aus Kleinasien
IstMitt:	Istanbuler Mitteilungen
IvE:	Inschriften von Ephesos
IvM:	Inschriften von Milet
IvS:	Inschriften von Smyrna
JHS:	Journal of Hellenistic Studies

JOAI:	Jahreshefte des Osterreichischen Archaologischen Instituts in Wien
JRA:	Journal of Roman Archaeology
JRS:	Journal of Roman Studies
JWCI:	Journal of the Warburg and Courtauld Institutes
Kat:	Katalog
KST:	Kazı Sonuçları Toplantısı
M.Ö.:	Milattan Önce
M.S.:	Milattan Sonra
MAMA:	Monumenta Asiae Minoris Antiqua
Ojh:	Jahreshefte Des Osterreichischen Archaologischen Institutes
Ölç:	Ölcek
Pl:	Plate (yer)
RA:	Review Archaeology
SEG:	Supplementum Epigraphicum Graecum
Şek:	Şekil
SNG:	Sylloge Nummorum Graecorum
TAD:	Türk Arkeoloji Dergisi
Taf:	Tafel (Levha)
TAM:	Tituli Asiae Minoris
TTK:	Türk Tarih Kurumu
Uz:	Uzunluk
Yük.	Yükseklik
Yy:	Yüzyıl
ZPE:	Zeitschrift für Papyrologie und Epigraphik

ÖNSÖZ

Kazı sahasına adımımı attığım ilk andan beri ilgimi çeken, beni cezbeden tüm güzellikleri ile her fırsatta incelediğim, detaylı olarak öğrenmeye çalıştığım arkeolojinin en zevkli dalı mimariydi. Şekli, biçimi, rengi, maddesi ne olursa olsun; mimari bir parçayı elinize aldığınızda, dokunduğunuzda gördüğünüzde kalbiniz başka çarpıyorsa işte o zaman mimariyi yaşıyorsunuzdur. Baktığınızda arazide yerde yatan binlerce mimari parça sizinle bütünleşip; bak biz buradayız diyorsa, her birisi kafanızda canlanıp yerini bulup ayağa kalkıyorsa mimariyi yaşıyorsunuzdur. Eğer alternatifler dışında çözüm üretiyorsanız başarılısınızdır. İşte böyle bir yapı olan Barglia da yer alan tapınağı çalışmamı sağlayan destek veren yeni şeyler öğrenmemi, keşfetmemi ortaya koymamı sağlayan, çalışmalarım sırasında hiçbir desteğini esirgemeyen danışmanım Prof. Dr. Ahmet Adil TIRPAN Hocama, bu konuyu seçmemde yardımcı olan değerli hocam Zeliha GİDER BÜYÜKÖZER'e, bölüm hocalarıma, arazide benimle birlikte çalışan tüm arkadaşlarıma, Mustafa ÇİMEN'e, her zaman, her koşulda yanımda olan Aileme, Aysun METİNÖZ'e ve tüm emeği geçen herkese SONSUZ TEŞEKKÜR EDERİM.

1 GİRİŞ

1.1 Kapsam

Antik dönem coğrafyasında Karia Bölgesi'nde yer alan Bargylia Antik kenti günümüzde Muğla İli, Milas İlçesi'nin 20 km kadar güneybatısında, Kemikler Köyü'nün batısındadır. Bargylia Antik Kentinde akropoldeki yapı kalıntıları içinde temel seviyesinde korunmuş olan bir tapınak yapısı dikkat çekmektedir. Tapınağın Ön cephe blokları yapının güneyindeki yamaca dağılmış durumdadır. Bu mimari blokların form ve bezeme açısından Roma imparatorlarından Hadrian Dönemi özelliklerini yansıttığı anlaşılmıştır. Yapı ile ilgili bu güne kadar kapsamlı bir çalışma yapılmamış olması, konu seçiminde etkin olmuştur.

1.2 Amaç

Yapı hakkında daha önce detaylı bir çalışma yapılmamıştır. Bu çalışma ile tapınağa ait mimari bloklar tek tek çizilerek katalogları yapılacaktır. Mevcut mimari bloklar ışığında yapının restitüsyon önerisi hazırlanacaktır. Plan ve ön cephe düzenlemesi Anadolu'daki tapınaklar ile karşılaştırılarak benzer plandaki yapıların hangi kentlerde bulunduğu araştırılacaktır. Ayrıca mimari bloklarda görülen bezemeler form ve stil açısından tarihi bilinen yapılar ile karşılaştırılarak tapınağın tarihi saptanmaya çalışılacaktır.

Anadolu'daki Roma Dönemi imarlaşma süreci göze alındığında en zengin dönemin İmparator Hadrianus Dönemi olduğu anlaşılmaktadır. Bu dönemde yapılmış olan ve ihtişamlı bir görünüme sahip dönemin önemli örnekleri arasında yer alan bu yapının özelliklerini vurgulamak ve dönemin imparatoru Hadrian adına yapılmış yapının tüm stilleri ile ortaya koymak ve çalışmaktır. Mimari süsleme, mimariyi estetik açıdan tamamlayan bir unsurdur, bu açıdan yapı strüktüründen tamamen bağımsız olarak ele alınmalı ve estetik değer açısından incelenmelidir. Bezeme işlevsel değil, salt süsleme amacına yöneliktir.

Bezemede motiflerin sanat tarihi açısından taşıdıkları anlam dışında, yapının veya üzerini süslediği mimari elemanın tarihlenmesi ile ilgili çok önemli ipuçları verdiği bir gerçektir. Roma mimari bezemesinde kullanılan motiflerin çoğu önceki dönemlerin bezeme repertuarından alınarak tekrar edilen, pek çoğu da Roma zevkine göre yeniden yorumlanan motifler olarak karşımıza çıkmaktadırlar. Motiflerin çoğu

Yunan sanatından alınmış, ancak daha ayrıntılı biçimde işlenerek daha süslü biçimler yaratmıştır. Bargylia'da yer alan Hadrian Dönemi tapınağın da mimari ve süsleme açısından döneminin mükemmeliyetçi özelliklerini göstermektedir. Bu ihtişamlı yapının gösterişini, mimari özelliklerini, nasıl yapıldığını ve tüm stilistik özelliklerini literatüre katmak gerekmektedir.

1.3 Yöntem

Çalışma kapsamında ele alınan İmparator Hadrianus Tapınağına ait plan ve süslemeli mimari parçalar tek tek incelenerek özelliklerini göre gururlandırılıp çizim, fotoğraf ve karşılaştırmalı örnekler ile ele alınacaktır. Mimari parçaların birçoğu ören yerlerinde dağılmış yapı parçaları arasında bulunmakta veya kentteki diğer yapılarında devşirme olarak kullanılmıştır. Kent dolaşarak bu parçalarda tespit edilip inceleme kapsamında ele alınacaktır. Katalogu yapılan mimari parçalar ise (stilistik olarak) Hadrianus Dönemine tarihlenen yapılar ve mimari elemanlar ile karşılaştırılarak stil kritiği yapılacaktır. Bunların tarihlendirilmesi konusunda öncelikle kesin tarihlenen yapılardaki bezemeler ve bezeme şemaları göz önüne alınarak karşılaştırılarak değerlendirmeler yapılacaktır. Plan tipi ortaya çıkartılıp aynı dönemde yapılmış aynı stilistik özellikleri gösteren, Ephesos Hadrian Tapınağı, Kremna Hadrianus Tapınağı, Sagalassos Zeus-Hadrianus-Antoninus Pius Tapınağı, Termessos Hadrianus-N 1 (Artemis) Tapınağı ile karşılaştırılıp değerlendirilmesi yapılacaktır.

2 KARIA

Küçük Asya'da Lycia Bölgesi'nin kuzeybatısında (Şek.1) kalan bölge olarak tanımlanan Karia Bölgesi; güneybatı Anadolu'nun; batıda ve güneyde Ege Deniziyle, kuzeyde Menderes Irmağıyla, kuzeydoğuda Salbakos/Babadağ ile doğuda Kızılhisar-Acıpayam Ovasıyla, güneydoğuda İndos/Dalaman Çayı (Kocaçay) ile sınırlanan bölümüdür. Aydın ilinin, Menderes güneyinde kalan parçası; Denizli ilinin Babadağ güneyinde ve Kızılhisar-Acıpayam Ovası'nın batısında kalan parçası; Fethiye ilçesine bağlı parça dışında Muğla ilinin tümü Karia kapsamındadır¹.

Karia Bölgesi, kuzeyde Maindros Nehri (Büyük Menderes) ile Messogis (Aydın Dağları), güneyde İndos Nehri, (Dalaman), kuzeydoğuda Salbakos Dağı (Babadağ), doğuda Kızılhisar- Acıpayam Ovası, batıda ise Ege Denizi ile çevrilidir². Başka bir deyişle bölge bugünkü Aydın ilinin güneyini, Denizli ilinin güneybatısını ve Muğla ilinin Fethiye ilçesi hariç tamamını içerisine alır³(Şek.2). Antik Çağda Karia Bölgesi'nin kuzeyinde Ionia ve Lydia bölgeleri, kuzeydoğusunda Phrygia, doğusunda Pisidia bölgesi ve güneydoğusunda ise Lycia bölgesi yer almaktadır⁴.

2.1 Karia Bölgesinin Coğrafi Yapısı

Karia coğrafi olarak oldukça dağlık bir bölgedir. Kuzeyde Messogis (Aydın) dağları, kuzeydoğu uçta Phrygia ile sınırı oluşturan Salbakos (Babadağ) Dağı ve uçta Büyük Menderes Ovası, Milas Ovası ve Çine Çayı vadisi arasında yer alan Latmos (Beşparmak) Dağı; son olarak da Strabon'nun "*Milesia'dan doğuya doğru Karia'dan Euromos ve Khalketor yönünde içerilere doğru uzandığını*" bildirdiği küçük Grion (Kazıklı ve Pasalı) Dağı bölgenin dağlarıdır. Oldukça engebeli görünümüne karşın, dağ kütleleri arasına girmiş olan alüvyonlu dar vadiler ile yüksek platolar bölgenin daha yoğun nüfus barındıran köşeleridir. Karia'nın en verimli ovalarının başında, içinde karışık bir nüfusun yaşadığı Maiandros (Menderes) ovası gelir (Şek.3). Çine Ovası, Karpuzlu Ovası, Mylasa Ovası bölgenin önemli düzlükleri arasındadır⁵.

¹ Umar 1999, 1.

² Küçükveren 2005, 14; Umar 1999, 1.

³ Küçükveren 2005, 15.

⁴ Küçükveren 2005, 15.

⁵ Sevin 2001, 110.

Karia'dan çıkan üç büyük nehir; Morsynos (Dalandaz Çayı), Harpasos (Akçay), Marsyas (Çine Çayı), deniz yönünde, yani batıya doğru değil kuzeybatı yönüne akarak Menderes'e dökülürler. Denize uzanan pek çok yarımada ve kara içlerine sokulan derin koylarıyla çok girintili bir tablo oluşturan Karia kıyıları birçok doğal limana sahiptir. Bölge jeolojik yapı itibariyle kuzey kısmı, mermer katkılı eski kristalli taştan (gnays, granite mikalı şist) batı ve güney kenarları yarı kristalli kireçten, güneyi ise mezozoik eski tersiyer tortullardan oluşmaktadır. Dağlık arazi kıyıya sert eğimle inerek, ancak birkaç nehir vadisi ile Ege Denizi'ne açılır⁶. Coğrafi yapının farklı olması bölgede iklimin de çeşitlenmesine sebep olmuştur. Kıyı şeridinde ve iç kesimin batı ve kuzeydeki alçak kesimlerinde Akdeniz iklimi hakim iken doğuya doğru denizden uzak ve yüksek alanlarda karasal iklim hakimdir⁷.

2.2 Karia Adının Anlam Ve Kökeni

Hellen ağzında biraz çarpıtılarak Karia biçiminde söylenen adının aslı, batı ve güney Anadolu'nun en eski halkı olan Luvi'lerin dilinden gelir. "Uç" (buradan: baş, başkan, bey; dağ başı, doruk; kara çıkıntısı ucu, burun) anlamlarını belirten Kar (çeşitlemeleri: Akra, Kra, Akro, Kro, Kor) kök sözcüğünü içerir. Adın aslının iki biçimi vardır: Eski İranlıların aynen kullandığı birinci biçim, Karka, -yeri anlamına gelen ve benzerleri çağdaş Farsça'da -gah, Luvi dilinin -yeri anlamındaki takısı -ka ile türetilmiştir. Helenlerin kullandığı Karia adının aslı olan ikinci biçim, Luvi dilinin -lık anlamındaki takısı -uwa ile türetilmiş Karuwa idi; gerçekten, Luvi dilinin Assuwa sözcüğü de Hellen ağzında Asia olmuştur. Böylece adın birinci biçimi, Doruk -yeri; ikinci biçimi, Doruk -luk (Doruklar ülkesi) anlamını belirtir⁸. Kariyalıların alfabeti de Lycia ve Lydia'lılarda gördüklerimizin benzeri ise de, Karia dili henüz çözülmüş değildir.⁹

Menderes (Meandros) nehrinin sol kenarından Toros'un en yüksek tepesine kadar olan arazi kesimi, antik dönemde dışarıdan gelen kabilelerin istilasına uğramış ve bunlar, Küçük Asya'nın en savaşçı ve en gürültücü milletlerinden birini oluşturmak için, göçebe halinde birtakım gruplar meydana getirmişlerdir. Ülke önce Phoenicie adını

⁶ Peschlow – Bindokat 2005, 17.

⁷ Sevin 2001, 110.

⁸ Umar 1999, 2.

⁹ Akurgal 1988, 195.

almış ve sonra Khysaoris¹⁰ (Chrysaoris)'e çevrilmiştir. Bundan daha kalabalık ve daha güçlü başka bir kabile, Kar (Car) adında birinin liderliğinde gelerek sahaya hakim oldu. Böylece saha Karya (Carie) adını aldı. Karyalıların bu adı almalarının, ilk defa şapkalarına baş anlamına gelen “Kara” adını verdikleri sorguç takmaları sebebiyle olduğu iddia edilir. Kalkanın iki kulplusunu icat edenler de bunlardır¹¹. Strabon'a göre de Karia kelimesinin kökeni miğferli sorguçtan gelmektedir¹².

2.3 Karia Bölgesinin Tarihi Coğrafyası

Karia'da tarih çağı, Hatti yurdundakine göre yaklaşık 1500 yıllık bir gecikmeyle başlar. Hatti/Hitit yurdunda tarih çağlarını başlatan yazılı belgelerin en eskileri, Asur karum'larında¹³ bulunan, M.Ö. 1900 dolaylarından ve o Asur'lu alım satımcılardan kalma çivi yazılı belgelerdir. Onları Hitit başkenti Hattuşa alanında ve diğer Hitit yerleşimlerinde bulunan çivi yazılı belgeler izlemektedir. Buna karşılık, tüm Batı Anadolu'da, henüz bir tek çivi yazılı tablet bulunamamıştır¹⁴. Bu nedenle, Karia'da tarih çağları, yörenin yetiştirdiği en büyük tarihçinin, Halikarnassos'lu (Bodrum'lu) Herodotos'un Tarihi ile başlar¹⁵.

Herodotos Girit efsanesine göre Karialılara Lelegler dendiğini ve onların Minos Krallığı döneminde (M.Ö. 2.binin ortalarında) adalarda yaşadıklarını yazmaktadır. Ancak bu görüşe Karialılar karşı gelerek, kendilerini Anadolu'nun yerlisi bilmekte ayrıca Lydia'lılar ve Mysialılarla akraba olduklarını söylemektedirler¹⁶.

Homeros'un İliada'sında Karialılardan, Troialılar'ın müttefiki olarak söz edilir. Homeros onların Miletos ve Mykale dağı çevresinde yerleştiklerini ve barbarca konuştuklarını söyler. Strabon ise, Karialıların barbarca konuştuklarını kabul etmez, hatta dillerine birçok Yunanca sözcüğün de karışmış olduğunu söyler.

Karialılar eski Yunan inancına göre Ege Adaları'nda yaşayan ve sonra Asya anakarasına göç eden bir topluluktur. Girit kaynakları, Herodotos'un da dediği gibi,

¹⁰ Bu ikinci ad, Sisyphe'in torunu Cyrsaor'dan alınmıştır. Cyrsaor, Menderes nehrinden başlayarak Efes'e kadar hakim olan Leleglerden idi.

¹¹ Texier 2002, III. Cilt, 215.

¹² Strabon 1987, XIV-2.27, 236.

¹³ Kentler yanında kurulmuş, Asur'lu alım satımcıların yuvalandığı dış mahalleler.

¹⁴ Anadolu kıyısındaki Troia kentinin kalıntıları alanlarında yapılan kazılarda 1990'lı yıllarda, üzerinde HH yazısı simgeleri bulunan birer mühür çıkarılmıştır. Karia bölgesinde ise, ne HH yazısı görülür, ne de İ.Ö. 2. binyıla tarihlenebilen yazısız kabartmaya rastlanmıştır.

¹⁵ Umar 1999, 3- 4.

¹⁶ Akurgal 1988, 195.

Karialılar'ın Girit kralı Minos'un egemenliği altında olduğunu söyler. O zamanlar Leleg olarak adlandırılan bu halk vergi ödemezmiş; fakat Minos istediği zaman gemilerde çalışacak adamlar gönderirmiş¹⁷. Karialılar, çok eski zamanlarda usta gemici ve korkusuz maceracı olarak tanınmışlardı¹⁸. Daha sonra Dorlar ve Ionlar gelip Karialıları Ege kıyılarına kovmuşlar. Strabon'da bu olaydan aynı şekilde söz eder. Thykidides de onların adalı olduğu konusunda hemfikirdir ve hatta korsanlık yaptıklarından da bahseder. Fakat Karialılar'ı adadan Dorların ve Ionların kovduğu görüşüne katılmaz. Onları bizzat Minos'un kovduğunu söyler¹⁹. Minos tarafından Girit'ten kovulduktan sonra, Kiyklad (Cyclade) adalarında da yenilgiyle karşılaşmışlardır²⁰.

Adaların işgali hakkında da birtakım arkeolojik kanıtlar ileri sürülür. Bu görüşe göre, Peleponnessos Savaşı sırasında Atinalılar Delos Adası'nı temizlemek için bütün mezarları kaldırdıklarında mezarlardan çıkan gömülerin yarıdan fazlası Karialılara aitti. Karia'ya özgü silahlar ve savaş aletleriyle birlikte gömüldükleri için Karialı olarak tanımlanmıştır. Fakat bu olay modern arkeolojide kabul edilmemektedir. Çünkü Erken Kyklad kültürü (Delos'ta Kyklad adalarından biridir.) Karia karakteri taşımaz; buna karşılık Girit ve Myken izlerini barındırır. Karialılar ise bu söylenenlerin hiçbirini kabul etmezler. Onlar her zaman anakarada yaşadıklarını ve hep Karialı olarak adlandırıldıklarını söylerler. Kanıt olarak da kendilerinden başka sadece Mysialılar'ın ve Lydialılar'ın girebildiği Mylasa'daki eski Zeus Karios Tapınağı'nı gösterirler.

Karialıların ilk olarak Leleg adını taşıdığı konusunda hem fikir olan antik yazarlardan Herodotos ve Strabon'un tersine Homeros, Lelegler'in ilk olarak kralları Altes önderliğinde Troia'nın güneyindeki Satnioeis gölünün kenarındaki Pedasa kentinde oturduklarını, savaştan sonra ise güneye yönelerek Halikarnassos çevresine yerleştiklerini ve burada sekiz şehir kurduklarını söyler²¹.

Karialılar, Leleglerle her zaman yakın ilişkiler içindeydi. Pausanias Leleglerden "Karia soyunun bir bölümü" diye söz eder. Strabon ise Lelegler'in Karia'ya asker olarak hizmet ettiğinden ve tüm Yunanistan'a dağıldıklarından, bunun sonucu olarak da soylarının yok olduğundan bahseder. Lelegler kültürel alanda düşük seviyedeydiler, sadece Leleglere ait hiçbir yazıt bulunamamıştır. Onlardan geriye evler, mezarlar ve

¹⁷ Bean 2000, 1.

¹⁸ Texier 2002, III. Cilt, 216.

¹⁹ Bean 2000, 1.

²⁰ Texier 2002, III. Cilt, 216.

²¹ Homeros II. XXI 85-86.

duvarlardan başka hiçbir şey kalmamıştır. Bu kalıntılar onların basit bir günlük hayatı ve ölümü olduğunu gösterir. Bazı araştırmacılar Lelegler'in Hitit yazıtlarında adı geçen barbar kavim Luviler'le bağlantılı olabileceğinden söz eder.

Troia Savaşı'ndan sonra Aioller, Ionlar ve Dorlar kabileler halinde Yunanistan'dan Asya'ya ya göç etmişlerdir. Dorlar en son gelmişler ve en güneye yerleşmişlerdir. İşgal ettikleri yerler Rhodos adasının üç şehri, Kos adası ve anakaradaki Knidos ile Halikarnassos'tur. Dor Hexapolis'i (Dorların altı şehri) olarak bilinen bu şehirler Knidos'ta periyodik olarak düzenlenen Triopion Apollo festivallerinde bir araya geliyorlardı. Fakat Iasos gibi diğer Dor yerleşimleri buna dahil değildi. Bu şehirlere yeni gelen halk ile yerel halkın kaynaşma derecesi hepsinde farklıydı. Örneğin Halikarnassos da ele geçen yazıtlarda Karia isimlerine oldukça fazla rastlanırken Knidos'ta hemen hemen hiç bilinmediği görülmektedir. Yunan kolonizasyonu sadece kıyılardaydı. Geriye kalan iç kısımlar ise Kariyalılara aitti ve Karia köylerden oluşmaktaydı. Elimizdeki tarihsel kayıtlarda, bu bölgede şehir olarak Mylasa, Alabanda, Alinda ve Keramos gibi çok az sayıda yerleşimden bahsedilmektedir. Geriye kalan diğer yerleşimler birçok köyden oluşan yerel federasyonlardı. Bunlar esas köyün etrafındaki daha küçük yerleşimlerin birleşmesiyle oluşmaktaydı. 6. yy.da bu küçük köyler gelişerek ulusal federasyon haline dönüşmüştü; en azından Herodotos'un da anlattığı gibi Pers tehlikesi tehdit ettiğinde Kariyalılar bu konuda ne yapacaklarına karar vermek için düzenli olarak bir araya geldikleri "Beyaz Sütunlar" diye adlandırdıkları yerde toplanmışlardı. Federasyonun ortak kutsal alanı ise Mylasa'daki Zeus Karios tapınağıydı.

Ionların yeni jenerasyonu, Pers Kralına karşı bir ayaklanma başlattı. Biraz tereddütle de olsa Kariyalılar da onlara katıldı. Bu ayaklanma tam bir fiyaskoydu ve M.Ö. 494 yılında Miletos'un kötü bir şekilde zapt edilişiyle sonuçlandı. Daha sonra Persler, Kariyalıları bastırması için Dareios komutasındaki bir orduyu güneye gönderdi. Kariyalılar "Beyaz Sütunlar" denilen yerdeki toplantılarında Perslere karşı savaşımaya karar verdiler. Fakat Marsyas nehri yakınında büyük bir yenilgiye uğradılar. Bunun üzerine ne yapacaklarını düşünmek için Labraunda da tekrar toplanan Kariyalılar, Miletos'tan yardım gelmesi üzerine kalıp tekrar savaşımaya karar verdiler. Fakat öncekinden daha ağır bir yenilgiye uğradılar. Bu ikinci bozgun Mylasa'yı kaybetmelerine mal olsa da dirençlerini kırmaya yetmedi. Dareios'un, Halikarnassos

çevresindeki Karia şehirlerine özellikle de daha önce zorluk çıkaran Pedasa'ya saldırmak için güneye ilerlediğini duyan Karialılar, yol üzerinde pusu kurdular ve gece Persleri tuzağa düşürerek yok ettiler.

Birkaç yıl sonra Dareios, Yunanistan'a yaptığı saldırı sırasında Marathon'da bozguna uğratıldı. 10 yıl sonra, M.Ö. 480'de Kserkses tarafından tekrarlanan ikinci saldırıda Salamis ve Palatia'da geri püskürtüldü. O sırada Atinalılar, Delos Birliği adıyla bilinen ve daha sonra bir Atina İmparatorluğu şekline dönüşecek olan deniz birliğini kurdular. Bu birliğe Karialılar da dahil olmak üzere Ege kıyılarındaki tüm şehir ve köyler üyeydi. Bunların her biri kıyılarda meydana gelebilecek yeni bir Pers gücüne karşı koymakla ve karalaştırılan vergi miktarını (ya da bazı durumlarda gemi tedarik etmekle) ödemekle yükümlüydüler. Ödeyecekleri vergi miktarı o zamanki önemlerine ve zenginlik durumlarına göre belirleniyordu.

Büyük Pers İmparatorluğu satraplık diye adlandırılan bölgelere ayrılmıştı. Karia'nın ilk satrapı da Mylasalı Hyssaldomos'tu. Onu daha sonra oğlu Hekatomnos ve 377 yılında da torunu Mausolos izledi. Mausolos çok enerjik ve hırslı bir yapıya sahipti. Bunun yanında Perslerden satraplığı için büyük ölçüde avantajlar sağlamıştı. Fakat şehri hemen hemen bağımsız yönetiyorsa da krallık tacını hiçbir zaman takamam M.Ö. 367 yılında bir sebepten dolayı ki muhtemelen idaresi yüzünden "Karialıların" (Karia Federasyonunun) onu şikâyet etmek için Büyük Krala bir elçi gönderdiklerini biliyoruz. Fakat Kral Mausolos'un tarafını tutuyordu ve diğer bir yandan da suikastçiler ölümle ya da sürgünle cezalandırılıyordu.

Mausolos'un doğduğu yer ve Karia'nın iç kesimindeki en önemli şehir olan Mylasa idi. Fakat daha sonra Halikarnassos'un daha iyi bir konumda olduğunu görerek burayı çok daha ihtişamlı bir şekilde yeniden inşa etmeye karar verdi ve burası onun yeni karargâhı oldu. Bu iş onun hayatını aldığı büyük planın ilk adımlarından biriydi. Eski Leleg şehirlerinden Myndos ve Syangela'yı daha büyük araziler üzerinde yeniden inşa etti. Diğerlerini ise sindirdi ve halklarını Halikarnassos'a taşıdı. Satraplığı'nın, yani Latmos ve Kaunos'u görkemli duvarlarla güçlendirdi. Aynı zamanda kıyılardaki Yunan şehirlerinde de faaldi. Iasos'ta ve hatta bir Ion şehri olan Erythrai'de bile ele geçen kararnamele onun yardımlarına başvurduklarından bahsediliyor. Hiç şüphesiz Mausolos aynı şeyleri Karia'nın iç kesimlerinde de uygulayacaktı fakat bu hayallerini gerçekleştirilmeden M.Ö. 353 yılında genç yaşta öldü.

İskender'in Pers hâkimiyeti altındaki bu topraklarda yaptığı fetihler hızla ve başarıyla devam ediyordu. Sadece birkaç yerde karşı kuvvetle karşılaşmıştı. Bu yerlerden bir tanesi de Halikarnassos'tu. Buranın ele geçirilişinden sonra, İskender her zaman dostu olan Ada'yı geri getirdi ve tüm Karia'nın idaresini ona verdi.

Ada'nın başa geçtikten sonra ne kadar yönetimde kaldığı bilinmemektedir. İskender'in varisleri ülke için savaşımaya başladığı sırada Ada'da ortadan kaybolmuştur. İskender, M.Ö. 323 yılında Babylon'da öldüğünde, geride yönetimsiz fethettiği çok geniş topraklar bırakmıştı. Generalleri bu toprakları kendi aralarında paylaşmaya başlamışlar; fakat çok geçmeden aralarında çıkan anlaşmazlıklar yüzünden birbirleriyle sürekli bir savaş içine girmişlerdi. Bu generaller arasında en meşhur ve hırslı olanları Antigonos ve Lysimakhos'tu. Fakat onların da başarısı uzun sürmedi; çok geçmeden üç daimi krallık kuruldu. Bunlar Yunanistanla beraber Makedonya, Ptolemaiosların önderliğinde Mısır ve kralları ya Seleukos ya da Antiochos olarak adlandırılan Seleukoslar önderliğinde Suriye krallıklarıdır. Batı Asya, bunların hiçbirisi tarafından tamamen ele geçirilemedi ve bu durum aralarındaki anlaşmazlığın sebebi olmaya devam etti.

Bu üç büyük güce, biri M.Ö. 280 yılında Eumenes ya da Attalos önderliğinde kurulan Pergamon Krallığı, diğeri ise daha sonra kurulan ve denizde çok büyük bir üstünlük kuran Rodoslular olmak üzere iki yeni güç daha eklenmişti. 3. yüzyılda Küçük Asya'nın tarihi çok karışıktır ve büyük bir kısmını Ptolemaioslar ve Seleukoslar arasındaki mücadele oluşturur.

3.yy.da ilk olarak, ikinci Karia Federasyonu olan "Khrysaorik Birliği"nin adını duyuyoruz. Tüm Kariyalılarca tanınan bu birlik, eski köy sisteminden geliştirilerek organize edilmişti. Buna göre her kentin oy çokluğu kendi bölgesinde bulunan köy sayısına dayanıyordu. Birlik birtakım kararları almak için Stratonikeia'nın yakınındaki Zeus Khrysaoreos tapınağında toplanıyordu. Bu birliğin, eski Karia Federasyonu ile olan ilişkisi kesin olarak bilinmemekle birlikte Karia Federasyonunun en azından 1.yy.a kadar devam ettiğini bildiğimiz içi, her iki federasyonda aynı zamanda var olduğunu söyleyebiliyoruz. Khrysaorik Birliğinin ilk olarak ne zaman kurulduğu kesin değildir; fakat Stratonikeia'nın kuruluşundan daha erken olması gerektiği düşünülür. Ancak elimizdeki en erken kanıt, yakın zamanda keşfedilen ve M.Ö. 267 yılına ait bir yazıttır.

Yirmi yıl devam eden Rhodos idaresi başından beri acı verici ve tahammül edilmez bir şekildeydi. Lykialılar bu yönetime sürekli karşı koyuyorlardı; M.Ö. 167 yılında Kariyalılar da karşı koymaya başlayınca birleşerek bir ayaklanma başlattılar. Bundan bir sonuç alınamadı fakat aynı yıl Roma Senatosu bir bildiri yayınlayarak Karia ve Lykia'nın özgür olduğunu ilan etti.

Attalos III, M.Ö. 133 yılında Pergamon Krallığını miras olarak Roma'ya bırakınca özgürlük sona erdi. Bu eşi enzeri görülmemiş jest, bir kaptanın kendi gemisini batırması gibi, ölümünden sonra meydana gelebilecek olası bir mücadeleyi engellemek içindi. Fakat Aristonikos bir keresinde kraliyet ailesiyle yakınlığı olduğunu iddia ederek krallığı ele geçirmeye teşebbüs etti. Bazı başarılar elde ettikten sonra, M.Ö. 129 yılında Asya eyaletinde olduğu gibi Pergamon'da da örgütlenen Romalılar tarafından bastırıldı. Bu eyalete Lycia değil ama Karia'da dahil idi.

Roma'nın eyalet yönetimi, valilerin açgözlülüğü ve Romalı tüccarlarla, bankerlerin kendilerini zengin etme isteği sebebiyle memnun edici değildi. Bundan dolayı, M.Ö. 88 yılında Karadeniz'deki Pontos kralı Mithridates VI, eyalet üzerine gitmeye karar verdi. Birçok yerde kurtarıcı gibi büyük bir memnuniyetle karşılandı. Verdiği emir üzerine eyaletteki tüm Romalılar, aileleriyle birlikte Merhametsizce katledildiler. Sayı vermek gerekirse, 80.000 kişi olduğu söylenir. Roma savunması önceleri çok zayıftı; fakat 85 yılında Mithridates savaş alanında mağlup edildi ve eyaletten kötü bir şekilde kovuldu. Yirmi yıl sonraki ikinci teşebbüsün de ise Karia'ya kadar bile ulaşamadı.

Böylece Asya korumasız kaldı ve bu durum güçlü Roma tarihiyle bağdaşmıyordu. Brutus ve Cassius, başa geçen bu üçlü tarafından yerlerinden edilince yardım almak amacıyla Romalıların ezeli düşmanı Partlara yanaşmışlar, elçi olarak da Labienus adındaki bir genci göndermişlerdi. Labienus iyi bir arabulucu olmuştu; fakat onlardan bir yardım getiremeden Brutus ve Cassius öldü. Yinede Part Kralı, Romalılara karşı bir ordu göndermeye razı oldu ve Labienus'u bu ordunun başına getirdi (M.Ö. 40). Korumasız olan Asya eyaleti, Romalı komutan önderliğindeki bu barbarlara çabucak teslim olduysa da birkaç yer karşı koydu; Karia ise kısmen ele geçirildi. Bu saldırı karşısında Antonius, Kleopatra'nın yanından ayrılmak zorunda olduğunu anladı; M.Ö. 39 yılında bu durumun icabına bakması için Karia'ya bir ordu gönderdi. Bunun üzerine

Labienus aceleyle Kilikia'ya geri çağrıldı; fakat o, bu emre uymayarak savaşa katıldı ve yenilerek öldürüldü.

M.Ö. 27 yılında, Augustus adını alan Octavianus ile imparatorluk kuruldu. İlk önce eyaletteki halkın durumu düzeltildi. Bu yeni imparator çok fazla acı çeken Karia'ya dostça yaklaştı ve bu zamandan itibaren uzun bir süre barış hakim oldu. Bu süre içinde şehirler, endüstrilerini ve kaynaklarını geliştirerek kendi yerel işlerini rahatlıkla idare ettiler. Önceden olduğu gibi hala bir valinin idaresi altındaydılar; fakat bu onlara "Romalıların dostu ve müttefiki" olarak özgürlüklerini tanıyan sözde bir idareydi. Ve şimdi biliyoruz ki Cumhuriyetçi yönetimi çirkinleştiren zorla almalar ve haksızlıklardı. Yöneticilerinin çoğu kendi zenginliklerini ve rahatlıklarını düşünerek kendilerine kalıntıları bugün hala ayakta olan çok güzel binalar yaptırmışlardı.

Karia'daki daha küçük ve içte olan şehirler de nihayet Mausolos'un onlara yaşatamadığı medeniyetin getirdiklerinden yararlanmaya başladılar. Burada oturan halk, eski Karia soyundandı. Resmi dilleri ise İskender'in fethinden beri Yunancaydı. Zaman ilerledikçe, Romalı tüccarlar ve diğer iş adamları da ilerleyerek bölgenin içlerine girdiler. Haydutluk hala bir tehditti ve iç kesimlerde azılı bir biçimde devam ediyordu. Bu durum karşısında Roma'nın askeri gücüne ihtiyaç duyuluyorsa da Karia'da durum hakkında hiçbir şey bilinmiyordu. İmparatorluğun ilk iki yılındaki genel görüntü ise memnuniyet verici ve refah içindeydi. Eyaletin taşralı halkı, her yıl ya da 4 yılda bir imparatorlar adına birçok festival düzenliyorlardı. Bu festivallerin doğunu her yerinde olduğu gibi başka yerlerde de kutlandığı söylenmektedir. Bu şekilde uzun bir süre savaştan uzak yaşayan şehirler doğal olarak az da olsa kendi tarihlerine sahip oldular. Bunlar genellikle ya arada sırada olan bir deprem ya da imparatorluktan yapılan bir ziyaret hakkında kaydedilen şeylerdi.

3.yy.da gerileme başladı. Yüzyılın sonuna doğru ise İmparator Diokletianus, eyaletlerde yeni bir düzenlemeye gitti ve Karia ilk kez ayrı bir eyalet haline dönüştü. Hıristiyanlığın, Karia'ya yayılması çok yavaş oldu. Bölgede erken kiliseler sadece en uç noktadaki Laodikeia ve Kolossai şehirlerindedir. Constantinus'un Hıristiyanlığı, imparatorluğun yeni dini olarak resmen kabul edişine kadar, Karia'da gerçek bir ilerleme kaydedilmediği de görülür.²²

²² Bean 2000, 4-14.

Sonuç olarak, bölgenin tarihi ve coğrafyası hakkındaki tüm bilgiler antik yazarlar aracılığıyla günümüze ulaşmıştır. Bu yazarlar arasında en ünlüleri, kendisi de bir Karia'lı olan Halikarnassos'lu Herodotos, Strabon, Plinius, Vitruvius ve Bizanslı tarihçi Stephanus sayılabilir.

Batıda girintili-çukurluklu bir kıyı şeridi ile iç kesimlerde dağlarla parçalanmış olan alüvyonlu vadiler bölge nüfusunun büyük bölümünü barındırmaktadır. Akarsu açısından çok zengin olmayan bölgede, kuzeyde Maiandros ve güneyde Indos nehirleri, bu nehirleri besleyen kollar ve bölgenin tek gölü olan Kaunia en önemli tatlı su kaynaklarıdır. Bölgenin başlıca yükselteleri Messogis (Aydın) dağları, Salbakos (Babadağ) dağı ve Latmos (Beşparmak) dağlarıdır. Bölgede kıyı kesimlerde Akdeniz iç kesimlerde ve yükseklerde ise karasal iklim hakimdir.

Karia'da bağcılık ve şarapçılıkta önemli bir yer tutar. Özellikle Knidos şarabından antik yazarlar övgüyle söz etmektedir. Nitekim burada şarap ve zeytinyağı ticaretine bağlı olarak amphora ticareti de oldukça gelişmiştir.

Kıyı kesimde özellikle Iasos ve Kaunos'ta balıkçılığın ayrı bir yer vardır. Özellikle Iasos'un tuzlu balık ticaretinde iyi kazançlar sağladığı bilinmektedir.

Bölgenin en önemli yeraltı zenginlik kaynağı mermerdir. Plinius'a göre mermeri levhalar halinde kesme yöntemini ilk kez Kariyalılar bulmuştur. Mylasa bölgedeki en iyi beyaz mermerin çıkarıldığı kenttir ve kentteki birçok yapı buradan çıkarılan mermerden inşa edilmiştir. Iasos ise kırmızı damarlı mermeriyle tanınmaktadır.

Sonuç olarak; M.Ö. 4. binyılda ilk iskânın görüldüğü, en parlak dönemini M.Ö. 4. yüzyılda yaşamış olan Karia bölgesinde kentler coğrafi şartların el verdiği ölçüde gelişebilmişlerdir. Kimi kent çok kısa bir süre yerleşime sahne olmuşken kimi kentler günümüze kadar varlıklarını koruyabilmişlerdir.

2.4 Karia Bölgesi Halkı

Bölge, adını kökenleri henüz tam olarak saptanamayan Karlar'dan almıştır. Bu ad, M.Ö. II. Bin yılın ikinci yarısına ait Hitit ve Mısır metinlerinde olasılıkla Karkışa ya da Karakışa; M.Ö. I. Bin yılın Pers kayıtlarında ise Karka olarak geçmektedir. Herodotos'un Kariyalıların anakaraya adalardan geldiğini ve eskiden Leleg adı altında adalarda oturduklarını anlatır. Kariyalıların Minos uyruğunda olduğunu, Minos vergi istediği zaman vergi vermediğini ancak bunun yerine gemilerde çalışacak adamlar

gönderdiklerinden bahseder. Minos'un, bu dönemde Kariyalılar sayesinde savaşlarda üstünlük kurduğunu ve birçok ülkeye karşı üstünlük kazandırdığı için o zamanlar soyların en ünlüsü olduğunu anlatır. Herodotos, Yunanlıların üç şeyi Kariyalılardan aldığını anlatır. Bunlar; savaş başlığının üzerine konan sorguç, kalkan üzerine işaretler kazımak ve kalkanı tutmak için kulp yapmaktır. Herodotos, Giritlilerin Kariyalılar için Ionlar ve Dorların Kariyalıları adalardan çıkardıklarını bu nedenle anakaraya göçtüklerini söylediklerini anlatır. Ancak Kariyalılar bunu kabul etmezler anakaranın yerlisi olduklarını ve hep şimdiki adlarını taşıdıklarını ifade ederler²³. Strabon'da benzer şekilde Kariyalıların adalardan geldiğini onlara daha önceleri Leleg dendiğini anlatmaktadır. Strabon ayrıca Kariyalıların askerlik işlerindeki sevklerinin bir kanıtı olarak kalkan armalarını ve sorguçlarını gösterir²⁴.

Tüm bu anlatımların ışığında antik çağda Kariyalılar ve Lelegler arasındaki ilişkiye özel bir ilgi gösterildiği açıktır. Antik kaynaklarda bazen bunlar iki ayrı halk olarak, bazen de aynı halkın farklı isimleri olarak bahsedilir²⁵. Diğer bir antik yazar Thukydides ise Kariyalıları korsanlık yapan adalı bir kavim olarak görür ve anakaraya Minos tarafından gönderildiklerini ileri sürer²⁶. Kariyalılar bugün hakkında çok az bilgi sahibi olduğumuz bir dil kullanmışlardır. Bu nedenle Karia ve Mısır'da²⁷ Karia alfabesi ile yazılmış yazıtların açıklanması zordur. Kariyalılar alfabe yazısı kullanmışlardır, ancak işaretlerin tanımı, hatta bunların fonetik karşılıkları belirsizdir²⁸ ancak Kaunos'ta bulunan çift dilli yazıt gibi, bulanacağına inandığımız yeni veriler sayesinde Karia dili ve Kariyalılar hakkında daha çok bilgi sahibi olmayı umut ediyoruz. Roma dönemine dek bölgede konuşulan Karca, Karia kıyılarına göç eden Ion'lar geldiklerinde Myus, Miletos, Priene gibi kentlerde bu dil konuşuluyordu.²⁹

2.5 Karia Bölgesinin Kısa Tarihçesi

Karia bölgesi erken tarihi açısından değerlendirildiğinde yeterli düzeyde bilgiye sahip olmadığımız bir bölgedir. Bulunan en eski yerleşme izleri gerek kıyılarda gerekse iç kısımlarda Neolitik Çağa uzanmaktadır. Benzer biçimde Bronz Çağına ait yerleşimler

²³ Herodot, 70.

²⁴ Strabon XIV II, 27.

²⁵ Baldoni vd., 2004, 16.

²⁶ Thukydides, 104.

²⁷ Mısır'da Kariyalılar paralı asker olarak görev yapmışlardır.

²⁸ Akurgal 1993, 195; Baldoni 2004, 19.

²⁹ Uyguç 1992, 44.

gözlenmiştir. M.Ö.2. bin yıla ait olan Minos kolonizasyonu (İasos, Knidos, Miletos) kalıntıları kıyı kesimlerde bulunurken, Miken dönemi ve Geometrik dönem kalıntıları gerek kıyı gerekse iç kesimlerde gözlenmektedir³⁰. Yazılı kaynaklar göz önüne alındığında M.Ö. 1. bin yılından daha öncesine ait bilgiler bulunmamaktadır. Karia'nın Pers egemenliğine geçişi olan M.Ö. 546 yılından itibaren yazılı tarihsel süreçler açısından izlenebilir bir döneme girilmektedir. Bu dönemi takip eden 5. yy başlarında Kariyalıların ortak kararlar almak üzere Labraunda'daki Karios Zeus'unun tapınağında toplandıkları kayıtlara geçmiştir³¹. Bu mabede sadece Karların girmesine izin verilirken kardeş ulus saydıkları Lydialıların da bu mabede girmelerine izin vermekteydiler³². M.Ö. 546 yılında Persler Lydia'nın kralı olan Kroisos'u yendiklerinde Lydia İmparatorluğu da sona ermiş ve Anadolu Pers egemenliğine girmiş oluyordu.

Ancak Karlar bir federasyon kurarak ayaklanma ve direnme kararı alırlar³³. Karia 5.yy başlarında Perslere karşı olan ayaklanmada İonlar'a katılmıştır. Perslerin yenilmesi sonucunda büyük bir baskıdan kurtulan Atina yükselişe geçmiştir. Perslere karşı kurulmuş olan bir deniz ittifakı olan Attika-Deniz ittifakına Karia kentleri de katılmıştır. Her kent kendi ekonomik gücü ölçüsünde bu ittifaka katılmıştır. M.Ö. II. binyılda tüm Ege ve Adalara hakim olduğu tarihsel kaynaklardan bilinen Karların denizcilik konusundaki başarıları onların gerek bu ittifakta gerekse çok daha önceki dönemlerde (Minos Kralına vergi yerine savaş gemisi ve savaşçı vermeleri düşünüldüğünde) saygı duyulan bir halk olmalarına neden olmuştur.

Herodot'un "Karia soyu o zamanlar soyların en ünlüsü ve kalabalığıydı" sözlerinden de anlaşılacağı üzere dönemin önemli halklarından olan Karlar savaşçı özellikleri ile dönemin siyasi ve askeri hayatında önemli yerleri vardı³⁴. Ancak Atina'nın güç kaybı sonrasında Perslerin tekrar güçlenmesiyle Karia yeniden Pers egemenliği altına girmiş ve bölge kendi başına bir satraplık haline gelmiştir.

Büyük İskender'in Anadolu seferine kadar süren bu hükümlerlik süresince satraplar Milaslı Hekatomnos ailesinden çıkmış ve bunlar arasında özel bir yere sahip olan Mausolos M.Ö. 377-351 yılları arasında hüküm sürmüştür. Bu satrapın en büyük özelliği bölgede büyük çapta yapı faaliyetleri başlatması (Mausoleion gibi yapılar bu

³⁰ Peschlow - Bindokat, 2005, 21.

³¹ Baldoni 2004, 18-19.

³² Küçükveren, 2005, 69.

³³ Küçükveren, 2005, 70.

³⁴ Peschlow - Bindokat, 2005, 21.

dönemde başlanmıştır) ve Pers kralının emri altında olmasına karşın Karia'yı bağımsız bir egemen gibi yönetmiş olmasıdır³⁵. Onun döneminde Mylasa yerine Halikarnassos başkent olmuştur. Pek çok küçük merkezi bir araya getirmiş ve kurulmuş olan şehir kendi adıyla anılan anıtsal mezara ev sahipliği yapmıştır³⁶. Tüm Anadolu'yu etkisi altına alan III. Aleksandros'un (Büyük İskender) seferinde (M.Ö. 334-332) Karia Helenistik yapının bir parçası olmuştur. Helenistik- Roma döneminde Makedonlular Stratonikeia'yı kurmuşlardır. Roma döneminde ise Karia'nın idari merkezleri Mylasa ve Alabanda olmuştur. Strabon tarafından aktarılan bu bilgiler Karia tarihi için önemli dönüm noktalarıdır³⁷. Pers hükümlerinin sona erişine gelen Büyük İskender seferinden sonra da Hekatomnos hanedanlığı etki gücünü sürdürmüş ve İskender Mausolos'un kız kardeşi olan Ada'yı Karia tahtına getirtmiştir³⁸. İskender'in ani ölümü ile birlikte çatışmalara giren generalleri arasındaki çekişmeler sırasında Karia da bu kaderden kendini kurtaramamıştır. M.Ö. 3. yy da Makedon komutan Pleistarkhos, Karia'nın önemli bir bölümüne hakim olmuş ve Latmos Herakleia'sını başkent yapmıştır. Sonraki yüzyılda Seleukoslar ve Ptolemaioslar arasında el değiştiren Karia tekrar Seleukosların eline geçmiştir³⁹.

İlerleyen dönemlerde III. Antiokhos'un Anadolu'daki birliği sağlama çabaları sonucunda Roma'nın müdahalesi kaçınılmaz olmuştur. L.Cornelius Scipio komutasındaki Roma ordusu Çanakkale Boğazından Anadolu topraklarına ayak basmıştır. Aynı yıl Sipylos Magnesia'sında Seleukosların Roma'ya karşı ağır bir yenilgi almalarıyla M.Ö.188 yılında Apamei barış antlaşması imzalanmış, Herakleia Latmos'u da dahil olduğu özgür kentler hariç Karia'nın Rodos'a bağlanması da nihai barışı getirememiştir. 20 yıl sonra Karia Rodos'a karşı ayaklanmış ve sonuçta Roma tarafından özgür olarak ilan edilmiştir⁴⁰. Romalıların M.Ö. 133 yılında Pergamon krallarının mirasçısı oldukları iddiasıyla bu krallığın topraklarında hükümlerlik sürme hakkını elde etmeleriyle Asia Eyaleti kurulmuş ve Karia da bu eyalete bağlanmıştır. Roma Asia Eyaletlerini birçok conventus'a bölmüştür. Karia da iki bölgeye ayrılmış ve Alabanda ve Mylasa olmak üzere iki merkeze bağlanmıştır. Karia imparator Augustus

³⁵ Peschlow - Bindokat, 2005, 22.

³⁶ Baldoni vd, 2004, 17-18.

³⁷ Baldoni vd, 2004, 18-19.

³⁸ Peschlow - Bindokat, 2005, 21.

³⁹ Peschlow - Bindokat, 2005, 22.

⁴⁰ Peschlow-Bindokat, 2005, 24.

döneminden sonra ve özellikle de Roma Barışı (Pax Romana) döneminde gerçekleşen gelişme ve refah zamanlarını yaşamış ve özellikle Aphrodisias Roma İmparatorluk Döneminde önemli bir kent konumuna yükselmiştir. Her ne kadar Roma İmparatorları Anadolu'da Pax Romana adıyla bir barış dönemi yaşatmış olsalar da bu barış ve huzur ortamı M.Ö. 3. yy ortalarında Küçük Asya'yı yağmalayan ve Ionia'ya kadar inmeyi başaran Gotlar tarafından bozulmuş ve pek çok kent kendini korumak için önlemler almıştır. İmparator Diocletian bazı önlemler alarak İmparatorluğun çöküşe gitmesinin önüne geçmeye çalışmıştır. Bu önlemler arasında yönetim boyutunda eyaletlerin yeniden düzenlenmesi vardı. Yönetim merkezi Aphrodisias olmak üzere Karia İ.S. 305 yılında ayrı bir eyalet yapılmıştır⁴¹.

⁴¹ Peschlow-Bindokat, 2005, 24.

3 HADRIANUS'UN KISA BİYOGRAFİSİ

Publius Aelius Hadrianus, Güney İspanya'dan İtalya'ya yerleşmiş göçmen bir ailenin çocuğuydu⁴². 24 Ocak 76 yılında İtalya'da doğdu⁴³. Hadrianus'un babası *P. Aelius Hadrianus Afer, praetofluk* yapmış bir kimseydi. Annesi ise Gadesli *Domitia Paulina* idi. Dedesi olan *Marullinus* ise Roma'daki ilk senatörlerdendi. Roma'da doğan Hadrianus 10 yaşındayken babası ölmüş bu nedenle de kuzeni Traianus'un koruması altına girmiştir⁴⁴. Daha sonra da ona bakma görevini *Acilius Attianus* üstlenmiştir⁴⁵. Traianus ve *Acilius'un* yardımlarıyla Hadrianus Roma'da 15 yaşına kadar eğitim görmüştür⁴⁶. Bu eğitim süresince Yunan kültürü ve sanatı üzerine kendini yetiştiren Hadrianus, Yunan kültürüne duyduğu hayranlıktan dolayı arkadaşları tarafından "Yunanlı" olarak adlandırılmaya başlanmıştır.

Yunan kültürü dışında Hadrianus'un ilgilendiği diğer konular şiir ve edebiyattı. Bununla beraber aritmetik, geometri ve resimde de iyi bir uzmandı. Flüt çalmadaki başarısıyla her zaman övünürdü. Aynı zamanda yazar da olan Hadrianus birçok aşk şiiri yazmıştır. Savaş silahları ve savaşma sanatı konusunda yetenekli olan Hadrianus gladyatör silahlarının da nasıl kullanılacağını iyi biliyordu. Ayrıca ciddi, cana yakın, ağırbaşlı, şen, saldırgan, cimri, hilekâr, açık sözlü, acımasız, merhametli ve daima değişebilen kişilik yapısıyla tutarsız biri olarak tanımlanmaktaydı.

90-91 yıllarında ata memleketi İspanya'ya giden Hadrianus, 93 yılında Traianus tarafından tekrar Roma'ya geri çağırıldı⁴⁷. Traianus'un oğlu gibi olan Hadrianus, 95'de ana mahkemedeki on yargıçtan biri ve İkinci Legion'nun tribunlarından biri olarak görevlendirildi⁴⁸. İmparator Traianus, Nerva tarafından 97 yılında evlat edinildiğinde askeri birliklerin başında bulunan Hadrianus ona ordunun bağlılığını bildirdi⁴⁹. 98'de Traianus'un imparator olmasıyla onun yanına döndü ve Traianus'un büyük yeğeni Vibia Sabina ile 100 yılında evlendi. 101 yılında *quaestor* olarak birinci Dacia savaşına *preator* olarak da 105-106'da ikinci Dacia 18 savaşına katıldı. Bu arada senatoda

⁴² Historia Augusta, *Hadriana-1*.

⁴³ Akşit 1976, 193.

⁴⁴ Historia Augusta, *Hadriana-1*.

⁴⁵ Akşit 1976, 193.

⁴⁶ Akşit 1976, 193.

⁴⁷ Akşit 1976, 193.

⁴⁸ Historia Augusta, *Hadriana-1*.

⁴⁹ Historia Augusta, *Hadriana-1*.

aksanlı Latincesiyle yaptığı bir konuşma senatörler arasında alay konusu oldu ve Latincesini mükemmel hale getirinceye kadar büyük çaba sarf etti⁵⁰. Dacia savaşlarında Traianus onu Birinci Lejyon'un başına kumandan olarak atadı ve savaşa katılması ona büyük ün kazandı. Savaşta başarıları üzerine daha önce Nerva tarafından Traianus'a verilmiş bir elmasla ödüllendirilen Hadrianus'un, tahta geçme konusundaki ümitleri iyice arttı. 107'de Sarmatları kontrol altına alması için *pretorian legate* olarak aşağı Pannonia'ya gönderildi ve bu görevinden sonra 108'de consul oldu.

Traianus ile dostluğunun iyice artması, imparatorun arkadaşları arasında huzursuzluğa yol açtı. Hadrianus Traianus'un karısı Plotina'nın desteğini arkasına alarak çalışmalarına devam etti. 113 yılında Traianus ile beraber Suriye topraklarına geldi ve Parthlar, Ermeniler, Asurlular ve Mezopotamya'daki karışıklıklarla mücadele etti. 117 yılında imparator olmasına son 50 gün kala Traianus tarafından Suriye *proconsul* olarak atandı. Traianus 7-8 Ağustos 117'de Kilikia'da Selinus kentinde öldü. Arkadaşlarının da etkisiyle Traianus, Hadrianus'un değil de *Neratius Priscus'un* imparator olmasını istiyordu. Fakat imparatorun ölümünden kısa bir süre sonra Suriye ordusu Hadrianus'u imparator ilan etti. Hadrianus'un imparator olmasında onu uzun zamandır seven Traianus'un karısı Plotina, kayın validesi *Matidia* ile *Pretor Attianus'un* büyük rolü olduğu anlaşılmıştır.

Hadrianus, *Historia Augusta*'da İmparator Traianus'un akrabası ve evlatlığı olarak gösterilmiştir⁵¹. Fakat Cassius Dio onun Traianus tarafından evlat edinilmediğini, özellikle Traianus'un ölümünün geç açıklanmasından dolayı Hadrianus'un Traianus'un ölümünden sonra evlat edinilmiş gibi gösterildiğini belirtmiştir. Ayrıca Cassius Dio, senatoya Traianus tarafından gönderilen fakat karısı Plotina tarafından gönderildiği düşünülen vasiyetle ilgili gizemli olayların ise babası Kilikia valisi *Apronianus* tarafından araştırdığını da belirtmiştir. Büyük bir olasılıkla Traianus tarafından evlat edinilmemiş olan Hadrianus erken imparatorların yönetim anlayışını devam ettirdi ve bütün dünyada barış ve refah için büyük özen gösterdi.

Hadrianus, Traianus gibi savaşçı ve emperyalist bir politika izlemekten vazgeçti. İmparatorluğun bugüne kadar ulaşmış olduğu doğal sınırlar içinde kalması için çaba sarf etti. 117 yılı Kasım ayında Antiokheia'dan yola çıkarak Tarsos-Ankyra yolu ile Bithynia'ya geldi ve kışı Nikomedia'da geçirdi. Bu onun Anadolu toprakları

⁵⁰ *Historia Augusta, Hadrian-3.*

⁵¹ *Historia Augusta, Hadrian-1.*

içindeki ilk ilerleyişiydi. 118 baharında Tuna bölgesine hareket etti. Avrupa'daki bazı ayaklanma ve düzenlemelerle uğraşmak için iki yıllığına Roma'ya gitti. Hadrianus, 121 yılında Yunan Adalarına ve Anadolu'ya seyahat etti. Asia'daki seyahati sırasında adına adanmış tapınaklar inşa edildi. Kappadokia'dan kendi kamplarındaki hizmetler için köle topladı. Doğuda bulunan halklarla iyi geçinmek için Parth kralı Osdroes ile dostluk kurdu. Onun Traianus tarafından esir alınan kız kardeşini görevine iade etti.

Hadrianus'un güzel sanatlara olan ilgisi mimarlık alanına da ilgi duymasına neden olmuştur. Dönemin önemli mimarları Decrianus ve Apollodorus ile yakınlık kurmuştur⁵². Özellikle Roma'da inşa gören Venus-Roma Tapınağı ve Yunanistan'daki Olympeion ile yakından ilgilendiği bilinmektedir. Geometriye olan ilgisiyle de bağlantılı olarak yuvarlak yapıların onun döneminde yaygınlaşmaya başladığı görülmektedir. Örneğin Tivoli'deki Villası, Mozolesi, Anadolu'da Pergamon'daki Asklepieion ve Serapeion tapınakları gibi inşası zor ve karmaşık hesaplama sistemleriyle gerçekleştirilebilecek yapılar onun zamanın bir özelliği olarak Roma mimarisinde yerini almıştır⁵³.

Her ne kadar Hellenistik Dönem'de bu mimari form kullanılıyor olsa da Hadrianus ile büyük ölçekli projelerde yuvarlak yapı tipi kullanılmaya başlanmıştır. Hadrianus'un ciddi anlamda yenileme ve genişleme çalışmalarına sahne olan kent ise başkent Roma'dır. Roma'dan sonra ise şüphesiz Yunanlılaştırma politikasının merkezi olan Atina gelir. Bu sınıflamada ise üçüncü sırayı Anadolu'da Smyrna, Ephesos ve Pergamon gibi kentler almaktadır.

⁵² Wilson 2000, 24.

⁵³ Jacobson 1986, 83.

4 BARGYLIA ANTİK KENTİ

4.1 Kentin Konumu

Muğla İli Milas İlçesi'nin 20 km kadar güneybatısında; Kemikler Köyü'nün batısında yer alır(Şek.4). Stephanos Byzantios'a göre kentin kuruluşu Akhilleus ile ilişkilendirilmiştir. Bir başka görüşe göre ise Bellerophon arkadaşı Bargylos'u onurlandırmak amacıyla kenti kurmuştur. Atina Vergi Listeleri'nden 1000 drahmi ödediği bilinmektedir. Polybius'a göre M.Ö. 3. yy'da kentte Yunan kültürü etkisini göstermiştir⁵⁴. Bargyialılar; Kindyalılar'ın baş tanrıçası Artemis'i almış ve Iasos ile körfezin hâkimiyetini ele geçirmiştir. M.Ö. 201'de V. Philippos kenti üs olarak kullanmışsa da M.Ö. 196'da geri çekilmek zorunda kalmış ve Bargyia bağımsızlığına kavuşmuştur⁵⁵. M.Ö. 133 yılında Aristonikos'un Myndos'u işgal etmesiyle tehlikeye düşen Bargyia Artemis Kindyas'ın epifanisi yoluyla kurtulduğu bilinmektedir. M.Ö. 1. yy'dan Septimius Severus Dönemi'ne kadar sikke basmıştır. Başlıca tipler Artemis ve Pegasos'tur⁵⁶.

4.2 Adının Kökeni

Bargyia sözcüğü, Prof. Bilge Umar'a göre M.Ö. 2000 de Luwi veya M.Ö. 1000'de Karia dilinden gelmiş "yüksekteki yer" anlamındadır, Bargyia ismi İle Bergama ve Perge isimleri adaş adlardır. Byzantion'lu Stephanos, Bargyia'nın eski isminin "Andanos" olduğunu yazmaktadır. Ancak bu ismin Hellen dilinde bir anlamı bulunmamaktadır. Antik çağlarda kent isimleri veya o kentin kahramanları mitolojik öykülerle bağlantılıdır. Buna göre Bellerophon'un, kanatlı atının attığı bir çifte ile yakın arkadaşı Barglos ölmüştür. Buna çok üzülen Bellarophon'da arkadaşının anısına bu kenti kurmuştur. Bu nedenle de Bargyia sikkeleri üzerinde Pegasus tasvirlerine yer verilmiştir(Şekil 6).

4.3 Şehrin Genel Yapısı

Şehrin kalıntıları, Mandalya Körfezin deki, çizme şeklindeki koyun köşesinde bulunan alçak bir tepededir. İngiltere Deniz Kuvvetleri haritasında burası "Bargyia

⁵⁴ Polybius 16, 12.

⁵⁵ Polybius 16, 24.

⁵⁶ Bean 1976, 143.

Koyu" olarak adlandırılır. Şimdiki adı ise Varvil Koyu'dur. Şehrin antik dönemde Bargylia olan adı ortaçağda Barbylia olarak korunmuştur.

1835'te Texier'in ve 19. yy'ın ortalarında Elliot'un ziyaret ettiği kentin planı Le Bas'ın 1824-44 yılları arasında gerçekleştirdiği araştırmalarda çizilmiştir⁵⁷. 1988-90 ve 1993-97 yıllarında Rocca tarafından yüzey araştırmaları yapılmıştır. Kültür ve Turizm Bakanlığı tarafından hazırlanmış tescilli arkeolojik sit alanları listesinde yer almaktadır.

Yapılan çalışmalarda kentin; kuzeybatı zirveden başlayıp kuzeybatı-güneydoğudaki düzlüğe kadar devam eden yapıların ortogonal plana göre inşa edildiği ortaya çıkmıştır(Şek.7). Kent planı açısından Pisidia'daki Kremna kentine benzetilmektedir⁵⁸(Şek.8). Akropolisin iki kısma ayrıldığı ve ana binaların kuzeybatı tepede yoğunlaştığı tespit edilmiştir. Diğer kısım Hellenistik Dönem'de bir duvarla çevrelenmiştir. Bu bölümün konut ve agora için ayrıldığı bulgulardan anlaşılmaktadır. MS 2. yy'a tarihlenen yapılar kuzeybatı-güneydoğu doğrultusunda yapılmıştır⁵⁹. Liman: Kentin güneydoğusunda Antik Dönem'e ait olduğu düşünülen bir rıhtıma ait kalıntılar tespit edilmiştir⁶⁰.

Sur: Akropolisteki güçlü sur duvarından geriye çok az şey kalabilmiştir. M.Ö. 4. yy'a ait olabileceği öne sürülmüştür⁶¹(Şek.9-10). Ana kapısının yalancı kemerli tipte olduğu belirtilmektedir⁶².

Agora: Bouleuterion'un güneydoğusundadır. 3. yy'ın ilk çeyreğine ait; in situ olarak bulunmuş şeref yazıtları vardır. Tanrısal Aleksandros'a ait heykel kaidesi; imparatorluk dönemine ait bir başkası ve Titus'a ait bir adak yazıtı bulunmuştur. Agora dor düzenin de inşa edilmiştir.(Şek.14)⁶³. Agoraya ait mimari elemanların Bizans Dönemi kalesinde kullanıldığı anlaşılmıştır(Şek.11-12-13). Ele geçen parçalardan birinin üzerindeki yazıttan agoranın Iulius-Claudiuslar dönemine ait olduğu; mimari özellikleri açısından da Aphrodisias'taki Tiberius Portico'su ile benzerliği bu tarihle örtüşmektedir⁶⁴.

⁵⁷ Madran 1989, 230-23.

⁵⁸ Rocca 1992a, 60-61.

⁵⁹ Rocca 1992b, 72-73.

⁶⁰ Bean 2000, 80.

⁶¹ Rocca 1992a, 60; Bean 1976,143.

⁶² Akarca 1998, 172.

⁶³ Rocca 1992b, 73.

⁶⁴ Rocca 1994b, 719.

Bouleuterion: Agoranın güneyinde yer alır. "Antoninuslar Bouleuterionu" olarak bilinir. İyi korunmuştur. Oturma sıraları tonozlu bir yeraltı galerisi ile desteklenmiştir. Kompozit başlıklar ele geçmiştir. Skene frons benzeri bir cepheye ait olabilecek kalıntılara da rastlanmıştır⁶⁵.

Tiyatro: Kentin doğusunda; Mandalya Körfezi'nden Varvil Körfezi'ne giden boğazın ağzına bakan bir yerde konumlandırılmıştır. Sahne Binası ve oturma sıraları kireç taşındandır(Şek.16). Sahne yapısının Dor düzeninde olduğu düşünülmektedir. Sahne binasında en az iki katın daha olduğu belirtilmektedir⁶⁶. Yüzü doğuya, bakan ve çok kötü durumda olan tiyatronun sadece güney köşesi iyi korunmuştur(Şek.15-17). Sahne binasının büyük bir kısmı, hiç şüphesiz orada tümsek yapmış bir toprak yığınının altındadır. Fakat zemin katın kemerli odaları hâlâ görülebilmektedir. Oturma sıralarının çok az bir kısmının görünmesine rağmen diazomanın da pozisyonu bellidir.

Zirvenin güney yamacında tapınaktan daha aşağıda, küçük bir odeon vardır. Yüzü güney doğuya bakmaktadır. C.T. Newton burada on sıra oturma yeri ve bunların altında, günümüze dek korunabilmiş olan kemerli bir geçit kaydetmiştir.

Hamam; Ovanın kenarında küçük bir hamam yapısı yer almaktadır. Duvar teknikleri açısından nekropolisteki mezarlara benzetilmektedir(Şek.18-19). Roma İmparatorluk Dönemi'nin ortalarına tarihlenir. Bazı yerlerde renkli mermer izlerine rastlanmıştır⁶⁷.

Teras üzerinde tanrı figürleri ile bezenmiş bir sunak bulunmuştur. Hellenistik Dönem'e tarihlenmektedir⁶⁸. Sunak bugün Milas Müzesi'ndedir⁶⁹. Kuzeydeki zirvenin üzerinde yaklaşık 30,5 m. uzunluğunda ve kuzeybatı-güneydoğu doğrultusunda uzanan Korinth düzenindeki tapınağın temelleri bulunmuştur. Tapınağın mimari elemanları zirvenin güney kısmından aşağı yuvarlanmış halde ele geçmiştir. Bunlar tapınağın alınlığına ve kısmen içbükey, kısmen dışbükey yivli olduğu anlaşılan sütunlarına ait parçalardır. Roma dönemine tarihlenen bu tapınağın hangi tanrıya ait olduğu bilinmemektedir.

Bir kilise inşasında devşirme olarak kullanıldığı tespit edilen malzeme ikinci bir tapınağa aittir. Bu malzemenin in antis planlı Ion düzeninde küçük bir tapınağa ya da

⁶⁵ Rocca 1992a, 61; 1992b, 73.

⁶⁶ Rocca 1992a, 61; 1992b, 73.

⁶⁷ Rocca 1992a, 62.

⁶⁸ Rocca 1992a, 61.

⁶⁹ Rocca 1992b, 73.

Ion düzeninde; peripteros planlı ve daha büyük bir tapınağa ait olabileceği belirtilmektedir. Tapınağın M.Ö. 3. yy'ın başlarına tarihlendiği düşünülmüştür⁷⁰.

Nekropolis/Mezar: İki yarımada'nın tepesinde ve Karaköl Tepe'nin yamaçlarında mezarlar yer alır. Roma İmparatorluk Dönemi'nin ortalarına tarihlenen nekropolis doğu yarımada'da; kente giden yol boyunca uzanır. Ev tipinde olan bu mezarlar beşik tonozludur. Şist bloklar düzensiz bir şekilde aralarına harç katılarak yerleştirilmiştir. Lahit tekne ve üçgen çatılı mezarlarda görülmektedir(Şek.20-21).

Diğer Bir kilisede devşirme malzeme olarak kullanılan mimari parçaların Dor düzenindeki bir stoaya ait olduğu anlaşılmıştır. Sütunlarının Ion tarzında yivlendirildiği gözlenmiştir. Hellenistik Dönem'in sonu İmparatorluk Dönemi'nin başlarına tarihlendirilmektedir⁷¹.

Erken 5. yüzyılda Mausolos'un oğlu Piksodaros Kindya'da yaşıyordu ve muhtemelen oranın yöneticisiydi. Piksodaros'un ve babasının adı küçük bir şüpheye yer vermekte ise de onun, Mausolos ve Hekatomnos'un soyundan geldiği ve Kilikya'lı bir prensesle evlenmeye yetecek kadar seçkin olduğu kesindi. 5. yüzyılın daha sonraki dönemlerinde Kindya, Delos Birliğine bağlandı. Ödemesi kararlaştırılan bin talent verginin büyük bir kısmını altı kereden fazla Bargylia ödedi. M.Ö. 425 yılında şehir hâlâ bir yöneticinin himayesindeydi ve ödeyeceği vergi miktarı dört talente çıkartılmıştı.

Kindya'nın kalıntıları, Milas'tan Bodrum'a giden ana yolun yanındaki Sığırtmaç köyünün hemen yukarısında yaklaşık 213,4 m. yüksekliğindeki dik bir tepenin zirvesindedir. Şehri çevreleyen sur duvarlarının çok az bir kısmı korunmuştur. Bu duvarlar kapısı kuzey batıda olan ve 4,8 m. yüksekliğe kadar olan kısmı korunabilmiş bir kaleyi barındırır. Duvar moloz taşlarından yapılmış kuru duvar şeklindedir. Sur duvarlarının içindeki tüm yapılar yıkılmış ve kalıntılar etrafa yayılmıştır. Ayakta hiçbir şey yoktur.

M.Ö. 3. yüzyılda Kindya varlığını bir şehir olarak sürdürmeye son vererek Bargylia'ya dahil oldu. Artemis'de o zamandan itibaren Bargylia'nın baş tanrısı olarak tapınım gördü. Tapınağın yeri ana yoldan ayrılıp Kemikler Köyüne giden yolun yakınındaki alçak bir tepede tespit edilmiştir. Burada birçok mimari eleman ve tapınağın kimliğini ele veren iki yazıt bulunmuştur. Fakat bu kalıntılar tapınağın yerine

⁷⁰ Rocca 1999:552-553

⁷¹ Rocca 1999:552-553

yapılan Bizans kilisesine ait taşların altında kalmaktadır. Ve burada henüz kazı yapılmamıştır.

Bargylia'nın, Kindya'ya göre çok daha iyi bir durumda olması hiç şüphesiz Hellenistik dönemdeki deniz ticaretinin etkisiyle açıklanabilir. Aynı zamanda bazı yönetici güçler tarafından da teşvik ediliyor olması mümkündür. Ve bunda Mausolos'un ya da haleflerinden birinin etkili olduğunu söyleyemeyiz. Sadece bundan sonra Bargylia bir Yunan şehri özelliğini almıştır. Bu dönemden önce bir Yunan kolonizasyonu söz konusu değildir. Efsaneye göre şehir, Kahraman Bellerophon'un kanatlı atı Pegasos'un darbeleriyle ölen arkadaşı Bargylos'un anısına kurulmuştur. Ve bunun hatırası olarak Pegasos çoğu kez Bargylia paralarının üzerinde görülür. Diğer bir yandan Bizanslı Stephanus, Bargylia'nın adının bir zamanlar Andanos olduğunu söyler. Her iki isimde Yunanca değildir.

Bu yapılar; Kindya ve hemen yakınındaki Bargylia kentlerinin yönetimini elinde tutan sülaleye ait konutlar olarak tanımlanmıştır⁷². Kalıntıların yaklaşık 2 km kuzeydoğusundaki Kemikler Köyü'nün yakınlarında bulunan mimari elemanların ve yazıtların; Artemis Kindyas Tapınağı ile ilintili olabileceği düşünülmüştür. Tapınağın üzerinde Bizans Dönemi'ne ait bir kilise yer almaktadır. Yüzeydeki çanak çömlek parçaları genel olarak M.Ö. 4. yy'a aittir⁷³.

Paraların üzerinde en çok tasvir edilen figürler Pegasos ve Artemis Kindyas'tır. Bu tanrıça kesinlikle eski Karia tanrısı ile Yunan Artemis'inin bir karışımıdır. Paraların üzerinde dimdik ayakta ve kollarını göğsünde kavuşturmuş vaziyette tasvir edilmiştir. Uzun bir elbise giymiş ve bir peçe takmıştır. Bazen yanında bir geyikle tasvir edildiği de olur. Bu tasvir tapındaki kült heykelinin aynısıdır. Para basımı M.Ö. 2. yüzyılın erken dönemlerinde başlar ve imparatorluk döneminde de devam eder. İmparatorluğun erken dönemlerinde Artemis kültü doğudaki eski Anadolu tanrılarına bir kompliman olarak Augustus'un kültüyle birleştirilmiştir.

Daha öncede anlatıldığı gibi M.Ö. 201'de Philippos V. ele geçirdiği Bargylia'ya bir süre için yerleşerek donanması ile birlikte kışı orada geçirdi. Fakat Philippos memnun değildi. Çünkü erzakları kalmamıştı ve güvenliğinden endişe duyuyordu. Şehrin konumu da gemileri için kolay bir tuzak olmuştu. M.Ö. 196 yılında Roma'lı General Lentulus, Philippos'a askerlerini şehirden çekmesi için emir verdi. Böylece

⁷² Tirpan 1999b, 463-466.

⁷³ Bean 1976, 455; 2000, 75-76.

Bargylia özgürlüğünü ilan etti. Bu özgürlük sadece yirmi yıl, yani Magnesia Savaşından sonra Karia'nın Rhodos'a verilmesine kadar sürdü. Fakat M.Ö. 167 yılından sonra tekrar özgürlüğüne kavuştu.

M.Ö. 133 yılında Aristonikos, Pergamonlu Attalos III'den miras kalan krallık için Romalılarla savaştığı sırada gemiyle Myndos'a giderek orayı zorla ele geçirdi. Güçlerini Romalılar yararına kullanan Bargylialılar bu durumu korkuyla karşıladılar. Çünkü Aristonikos'un bir sonra saldıracağı yerin kendi şehirleri olacağını düşünüyorlardı. Öyle görünüyor ki şehir gerçekten tehlike içindeydi.

Fakat Artemis Kindyas'ın mucizevî epiphansiyile kurtuldular. Pek tabii ki yazıtta bu tanrısal müdahalenin nasıl olduğu anlatılmamıştır. 1. yüzyılın ortalarında ise, Bargylia da Romalı banker Clivius'a borç karşılığı verilen beş Karia şehrinde biriydi.

Bargylia yerleşimi çok fazla talan edilmiştir. Ve o zamandan beri orada başka hiçbir yerleşim olmamıştır. Muhtemelen burada da, Iasos ve başka yerlerde olduğu gibi, taşlar bina yapımında kullanmak amacıyla, deniz yoluyla başka yerlere nakledilmiştir.

Erken haritalar, yarımada'nın güney ucunda tuzla havuzları olduğunu gösterir. Gerçekten de yakın zamana kadar buradan yılda 2000 ton tuz ihraç edilmekteydi. Ancak şimdi kaynaklar tükendiği için bu endüstride son bulmuştur.

Şehrin ötesinde kalan koyun iç kısmı, suların getirdiği kum ve çamurla dolarak bugün bir bataklık halini almıştır. Fakat dış kısmı küçük teknelerle gezmeye ve kalıntıları görmeye elverişlidir. Kalıntıların yaklaşık bir mil kuzeyinde bir iskele vardır. Yani Bargylia oldukça tenha bir mevkidedir.

5 TAPINAĞIN ALT YAPI DÜZENLEMESİ

5.1 Plan ve Alt yapı

Yapı 11,30 x 24,60 m boyutlarında bir ana yapı ve Korinth başlıklarından oluşan bir inantistir(Şek.22-23). Ölçülerden de anlaşılacağı üzere pek küçük bir yapı da değildir. Tapınak girişi güneydoğudadır. Planda da görüleceği gibi, üç basamaklı krepisi yer yer meydandadır(Şek.24). Stylobat düzlüğü son basamak sırasından sonra kesin olarak bellidir. Ön taraftaki basamaklardan alttaki iki sıra, dışarı doğru kaymış ise de ölçü almak mümkündür. Basamak taşlarının, yanlarda 1,50-2,00 m arasında uzunluğu, 0,70 m genişliği vardır. Taşlar birbiri üzerine 0,30 m'lik basamak genişliği bırakacak şekilde yerleştirilmişlerdir(Şek.25). Basamak yüzeyleri 0,20 m'dir. Buna göre platform yüzeyinden stereobatın yüksekliği 0,60 m olmaktadır. Yalnızca, ön basamaklardaki taşlardan doğu yönde olanları dar yüzleri ile yerleştirilmişlerdir. Bu belki de daha sonraları yapılan onarımlar nedeniyle olabilir. Taş cinsi, üstyapı ve naos duvarlarında olduğu gibi mermerdir. Önde ve yanda stylobat bitimini tam belirleyemememiz nedeni ile anta uçları belli değildir⁷⁴. Arkada da stylobatın bitimini görememekteyiz.

Ancak naosun ölçülerini tam olarak almak mümkündür; içten içe 10 m genişliği, 18,90 m derinliği vardır. Genişliğinin derinliğine oranı 1/1,89'dir. Naosun arkada kapandığı tespit edilebilmektedir(Şek.26). Bir adyton veya opisdomosu yoktur. Duvar kalınlığı (temelde) 0,70 m'dir. Gözüken kısımlardaki bloklardan, duvarın alt kısmının tek taşlı sıralardan meydana geldiği anlaşılmaktadır. Naos önündeki mekân (pronaos) anta uçlarının yerleştirilmesine göre 4,30 m derinliğinde olduğu hesaplanmaktadır.

Önde sütun sırasının oturması için de bir sütun temelini mevcudiyeti zorunludur. Bu, önerdiğimiz yan sütun sırası için de geçerlidir. Ancak, o durumda da öndeki altı sütunluk sıra ve arada bir sıra sütunun olması gerekmektedir⁷⁵. Pteripteros ve stylobatın ölçülerine ve eldeki sütunların çaplarına göre Inantis olarak hesaplanmıştır.

⁷⁴ Serdaroğlu 2004, 25.

⁷⁵ Serdaroğlu 2004, 27.

6 TAPINAĞIN DİKEY TAŞIYICI ELAMANLARI

6.1 Kaide

Yapılan çalışmalarda çevrede tapınağa ait olabilecek sütun kaidesi tespit edilememiştir. Ancak tapınak duvarlarını tamamen çevrelediğini düşündüğümüz atik tipi toikhobat kaide ile in antis antalarına yerleştirilen attik ion tipi anta kaidesi tespit edilmiştir. Attik tipi toikhobat tapınağın girişin kısmında her iki yanda alt kısımlara gelecek şekilde 3 tarafı profillidir. Alt kısım hafif kyma rekta profili ile orta kısımda V yapan silme profiline bağlanmakta içbükey bir trochilos ile anta duvarına birleşmektedir(Şek.27; Kat:21). Üst kısmının üst yüzeyinde diğer bloğa bağlanmasının sağlayan kenet yuvası bulunmaktadır. Beyaz mermerden yapılmış Atik-Ion tipi anta kaidesinin ise arka cephesine anathyrosis işlenmiştir(Kat:6). Kenarlarında ve köşelerinde kırıklar ve Üstte 11x9,5 cm ölçülerinde zivana deliği vardır ve yan kenara akıtma oluşu ile bağlanmıştır(Şek.29).

Attik-Ion kaidelerin torus ve trochilos kıvrımları üzerinde bezemeye çok sık yer verilmemekle beraber bu gelenek Anadolu'da Hellenistik Döneme kadar uzanmaktadır. Ancak M.S. 1. yüzyılda yaygın olarak kullanılmaz. Bu tip kaidelerin kökeni doğu sanatına bağlanmaktadır. Roma'da iki torus kıvrımı arasında yer alan trochilos profili üzerinde oluklu bezemeye de yer verilmiştir, ancak bu motif Hadrianus Dönemi çerçevesinde Anadolu'da kaideler üzerinde görülmez⁷⁶.

6.2 Sütün Gövdesi

Mermerden yapılmış alt sütun tamburlarının Flutheslerin alt kısmı dolu işlenmiştir. Üstte yuvarlak bitirilip içleri boş bir şekilde verilmiştir. Antaların ve prostylos sütunlarında da aynı özellik görülmektedir(Kat:17-18-19). Gövdelerine nadir olarak rastlanır. Bu bezeme şekli kapı payelerinde görülmektedir. Buna karşılık genel olarak sütun gövdelerinin üzerleri yalnızca dikey biçimde yivlendirilerek şekillendirilmiştir(Kat:7-8-9). Yüzeyleri yivlendirilmeden, düz bırakılmış sütunlara pek rastlanmamakla beraber yarısı yivlendirilmiş olmasının hem sütun yivlerindeki tahribatı azaltması hem de dini ayinleri izlemeye gelenlerin sütun tamburlarının yivlerine takılıp zarar görmesini engellemek için yapıldığı yaygın bir görüştür.

⁷⁶ Wegner 1990, 20.

6.3 Başlık

Terminolojide "Korinth normal başlık" olarak da adlandırılan Korinth başlığı, basit tanımı ile kalathos denen gövde ve başlık kısmı olan abakustan oluşmaktadır. Kalathos üzerinde genelde iki sıra akanthus yaprakları yer alır. Bu yaprak sırasından alttakine taç yapraklar ya da alt yaprak sırası üstteki sıraya ise üst yaprak sırası denmektedir. Taç yapraklar daha önde duran yapraklardır, bunlar aralıklı olarak yerleştirilmişlerdir,(Şek.33) Böylelikle kalathos yüzeyi görülmektedir. Bunların arkasında üst yaprak sırasının akanthusları görülür ki bunlar, alt sıradaki yan yana iki taç yaprak arasından çıkarlar. Üst yaprak sırası arasından halka biçiminde boğumlu bir boyna sahip çanak biçiminde iki yana açılan bir kaolis yaprağı çıkmaktadır. Kaulis üst yaprak sırası ile yaklaşık aynı hizadadır. Bazı örneklerde kaolis yaprağı daha kapalı bir form gösterir.

Hadrianus Dönemine kaolis yaprağı genelde iki parçalıdır. Koni ya da kadeh biçimli bu çanak yaprağın ağzı oldukça geniştir ve yaprakları iki yana açılır, iç kısımda kalan yaprakların boyu daha kısa, dışa doğru açılan yaprak ise daha uzundur ve bu yapraklar helikslerin altında, heliks kıvrımına uygun olarak kıvrım yaparlar. Bu kaolis yaprağı içinden de, uçları volüt tarzında kıvrım yapan heliksler çıkmaktadır. Helikslerin de kalathos iç yüzünde kalanı daha kısa, dışa bakanı ise daha uzundur. Helikslerin orta kısımları oyularak biçimlendirilmiş, böylelikle kenarlar daha taşkınca belli edilmiştir. Abacus ortasında ise, rozet biçimli bir abaküs çiçeği yer alır Bu çiçeğin sapı, kalathos aksını takip ederek, heliksler arasından çıkar.

Korinth başlıklarının tarihlendirilmesinde akanthus yaprak formunun büyük rolü vardır⁷⁷. Hadrianus Döneminde akanthus yapraklarında rölyef yüzeyden ayrılmıştır, elemanlar plastik etki kazanmaktadır. Böylelikle arka fon belirginleşmektedir(Şek.34). Yaprakların son derece keskin ve canlı formları vardır. Yaprak yüzeylerinde ana damarın yanlarına matkapla derin oluklar açılmıştır. Bu oluklar yaprak tabanına kadar inmektedir. Yapraklar genellikle beş lobdan oluşur, her lobda da yaprak parmakları bulunur. Yaprak parmakları bir üstteki loba değmektedir. Orta lobun yaprak üst kısmı dışarıya dönük bir kıvrım yapar. Yaprak kıvrımlarında güçlü bükülmeler görülür ve yapraklar arasındaki göz şeklindeki oyuklar (gözcükler) damla formunu almıştır⁷⁸.

⁷⁷ Heilmeyer 1970, 157.

⁷⁸ Freyberger 1990, 73.

Alt lobun taç yaprakları konturlu oval bir kısım (kesim, bölünme, yatak) üzerine oturtulmuştur. Bu kısım, etrafı oyularak öne çıkık bir kabartma halinde biçimlendirilmiştir ve üzerine yaprak oturtulmuştur. Bu tip yapraklar Leon tarafından A gurubu olarak adlandırılan Roma'daki Traianus Forumunun tüm başlıklarında görülmektedir. Ephesos'taki Liman Hamamı başlığında, Ephesos Celsus Kitaplığında yine Ephesos'ta sokak çeşmesi ve Agora başlıklarında, Pergamon'da Kızıl Avlu başlığında görülmektedir, ancak Pergamon Traianus Tapınağında yoktur. Burada Pergamon-Ephesos okulunun etkisi söz konusudur⁷⁹. Bu okulun etkisi Atina'daki Hadrianus Kütüphanesinin Korinth başlığı ile Korinth paye başlığında izlenebilmektedir.

Folianın biçimlendirilmesi, yaprak kesitinin beşli olması, tek tek dişlerde V formu çentiklenme M.S. 2. yüzyılın Anadolu özellikleridir ve Anadolu'nun tüm büyük kent yapılarında kullanılmıştır.

Anadolu Hadrianus Dönemi yapılarında, M.S. 2. yüzyıl boyunca çok kullanılan ve Roma mimarisinin en çok sevilerek, adeta karakteristiğini oluşturan Korinth tipi başlıklar daha çok görülmektedir.

Hadrianus Dönemi yapılarında Korinth başlık kullanılanlar, Kyzikos Hadrianus Tapınağı(Şek.35), Pergamon Serapeion'a Ait Korinth Sütun Bağlığı(Şek.36), Euromos Zeus Tapınağı(Şek.37), Side Agora Tholosu ve Side N1 Tapınağıdır⁸⁰. Ephesos Hadrianus Tapınağı Sütun Başlığı(Şek.39-40), Olympieion Tapınağı Korinth Başlığı(Şek.38), benzerlik göstermekte ve tarihlemede önemli rol oynamaktadır. Kyzikos Hadrianus Tapınağından ele geçen hiç tam Korinth başlık yoktur, ancak başlığın alt yaprak sırasına ait parçaları vardır, bu parçadaki akanthuslar biçimlerine göre Hadrianus Dönemi özelliği gösterirler⁸¹.

⁷⁹ Heilmeyer 1970, 93

⁸⁰ Ganz 1992, 148.

⁸¹ Yaylalı 1996, 314.

7 TAPINAĞIN YATAY TAŞIYICI ELEMANLARI

7.1 Arşitrav

Arşitrav bloklarının genel olarak ön yüzleri bezenmiştir. Ancak sütunlu galeri ya da tapınakların peristasis sütunları üzerine gelen arşitravlarda iç yüzler de bezenmiştir. Bunun dışında arşitrav alt yüzleri de soffit ile bezenmiştir(Şek.41;Kat:5). Fascialar profilde alttan üste doğru kademeli olarak çıkıntı yaparlar ve alt fascia daha dardır. Bezeme genelde ön yüzlerdedir. Bazı arşitravlarda iç (arşitrav iç yüzü) ve dış yüzey (arşitrav ön yüzü) de bezenmektedir.

Arşitrav tacında ise sıra ile inci dizisi, üzerinde Ion kymationu ve onun üzerinde de palmet kuşağı yer almaktadır. En çok kullanılan genel şema budur ve bu uygulama Anadolu'da gelenek haline gelmiştir. Tacı oluşturan üst üste üç bezeme kuşağı arasında aks uyumunun (aksialite) olması Hadrianus Devri genelinde uyulan bir özelliktir⁸².

Düz arşitravların yanı sıra kemer arşitravlarında(Şek.42; Kat:1-2-3-4), düz arşitravlarda olduğu gibi aynı bezeme kuşakları devam eder. Ephesos Hadrianus Tapınağında uygulanmış olan Suriye alınlığının kemer arşitravındaki(Şek.45) gibi, Arşitrav üç fascialıdır. Fascialar arası inci dizileri ile ayrılmıştır. İnci dizisinin incileri yuvarlak formdadır, ara elemanlar oval biçimlidir. Arşitrav tacı olarak inci dizisi, Ion kymationu ve lotus, açık ve kapalı palmet dizisinden oluşan üst üste üç bezeme kuşağı yer almaktadır. Lotus çiçeğinin dış yaprağı açık ve kapalı üçgen göbekli palmetlerin üstlerini adeta bir kemer gibi örter. Palmetler alttan sarmallarla birbirilerine bağlanmışlardır. Suriye tipi alınlığın kemerli arşitravı da aynı şekilde düzenlenmiştir, Ion kymationunda yumurtalar çanaklar içine iyice oyulmuştur ve oval biçimlidirler. Yumurtalar arası eleman ise ok ucu biçimlidir. Bezeme elemanları derin oyulmuşlardır. Üç silme kuşağı arasında aks uyumu vardır⁸³. Attaleia Hadrianus Kapısı kemerlerinde bu tür bir uygulama görülmektedir.

Arşitrav taçları, arşitravı üst kısmında sınırlayan ve genel olarak üst üste üç bezemeli silmeden oluşan kuşaklardır. Arşitrav taçları Hellenistik Dönemden beri vardır. Maender Magnesia'sında Artemision'da bu tip görülmektedir ve Hermogenes zamanından beri kullanılmaktadır. Bu silmeler sırası ile astragal, ovolo ve kavetto

⁸² Köster 1989, 339.

⁸³ Wegner 1990, 114; Wegner 1995, 86; Rohmann 1995, 44.

profillerinden oluşmaktadır. Bunun yanı sıra astragal, ovolo ve kyma reversa profilli taşlar da görülmektedir. Arşitrav yüzeyinden dışa doğru, çıkıntılı halde profillerdirilmişlerdir. Genel olarak an alttaki kuşak inci dizisinden, orta kuşak Ion kymationundan ve en üst kuşak ise yaprak uçları bir içe, bir dışa dönük şekilde dönüşümlü olarak yerleştirilmiş palmet yaprakları dizisinden oluşmaktadır⁸⁴.

Arşitrav üç fascialıdır. Fascialar arası inci dizileri ile ayrılmıştır. İnci dizisinin incileri yuvarlak formdadır, ara faskia geçişi urgan motifi biçimlidir. Arşitrav tacı olarak inci dizisi, Ion kymationu ve lotus, açık ve kapalı palmet dizisinden oluşan üst üste üç bezeme kuşağı yer almaktadır. Lotus çiçeğinin dış yaprağı açık ve kapalı üçgen göbekli palmetlerin üstlerini adeta bir kemer gibi örter. Palmetler alttan sarmallarla birbirlerine bağlanmışlardır. Suriye tipi alınlığın kemerli arşitravı da aynı şekilde düzenlenmiştir, Ion kymationunda yumurtalar çanaklar içine iyice oyulmuştur ve oval biçimlidirler. Yumurtalar arası eleman ise ok ucu biçimlidir. Bezeme elemanları derin oyulmuşlardır. Üç silme kuşağı arasında aks uyumu vardır(Şek.46).

Arşitrav üç fasciaya ayrılmıştır. Fascia aralarında alt fasciada inci dizisi, üst fasciada ise sola yatık halat motifi işlenmiştir. Arşitrav tacı inci dizisi, Ion kymationu ve dönüşümlü olarak yerleştirilen açık ve kapalı palmetlerden oluşmaktadır. İnci dizisinin elemanları oldukça yuvarlaktır, ara elemanlar ise tam ovaldir ve elemanlar birbirlerine iplikçiklerle bağlıdır, Ion kymationunda yumurtalar arası eleman dil formundadır. Palmetler basit yarım daire biçimli göbekler yaparak silme üzerine otururlar. Palmetlerin dış yaprakları altta dışa doğru kanca biçimli kıvrım yaparlar. Bezeme kuşakları arasında aks uyumu inci dizisi ile Ion kymationu arasında vardır. Palmetlerde ise, her yumurta üzerine veya dil formlu her ara eleman üzerine bir palmet gelmemektedir.

Arşitrav alt yüz bezemelerine soffit adı verilmektedir. Başlangıçta soffitler süsleme bakımından özel bir önem taşımazken, Roma Devrinde, özellikle önem kazanan bezemeye paralel olarak, zengin motiflerle süslenmişlerdir böylelikle alttan görüntüsü oldukça çirkin olan arşitrav alt yüzeyleri bezenerek zarif bir hale getirilmiştir. Soffit bezemesi olarak çok çeşitli motifler kullanılmıştır. Kullanılan motifler meander

⁸⁴ Bu uygulama Hermogenes'e kadar geri gitmektedir ve onun yapıtı olan Magnesia Artemis Tapınağında ve Teos Dionysos tapınağında görülmektedir. Bu dönemden itibaren yaygın olarak kullanılmıştır.

deseni gibi geometrik; basit bir asma dalı veya karmaşık sarmal dallar gibi bitkisel kökenli veya örgü bandı gibi devamlılık sağlayan ve ince uzun bir yüzey için uygun olabilecek motiflerdir.

Soffitler genellikle çerçeve içine alınmışlardır ve genişlikleri de arşitrav alt yüzeyinin genişliği esas alınarak, dar veya geniş soffitler olarak tanımlanmaktadır. Dar, çerçevesiz soffit tipi Ephesos'ta Hellenistik Dönemden beri görülmektedir⁸⁵. Flaviuslar Devrinde genellikle Ion kymationundan oluşan bir çerçeve görülmeye başlar. Augustus Devrinde bu özellikler devam eder. Traianus Devrinde soffitler dar soffit tipinde, çerçevesizdir ve iki uçta yarım ay biçiminde (yay şekilli) sona ererler⁸⁶.

Bezemeli soffit çerçeveleri Hellenistik Devirde vardır, Traianus-Hadrianus Devrinde ise tekrar özellik haline gelir⁸⁷. Genelde tercih edilen çerçeve Lesbos kymationu veya inci dizisidir(Şek.47-48). İnci dizili çerçeveler Hellenistik Devirde de görülür. Hadrianus Devrinde ilk kez Ephesos Hadrianus Tapınağı soffitlerinde Lesbos kymation çerçeve görülür. Lesbos kymationlu çerçeve Anadolu'da Roma'da olduğu gibi yaygındır⁸⁸.

Üç sıralı bir örgü bandı ile bezelidir ve Ion kymationu ve inci dizisinden oluşan bir çerçevesi vardır. İnci dizisi incileri oval formda, ara elemanlar ise dardır, akantus yaprakları ile bezenmiştir. Kıvrımlar arasında çiçek motifleri yer almaktadır. Çiçeklerin ve yaprakların kenarlarında matkap delikleri vardır.

Mermer Aizanoi Zeus Tapınağı Arşitravı, Tapınağın ön cephesine ait arşitravdır. Üç fascialıdır. Faskiaların üzerinde tapınağın yazıtına ait kitabenin harf izleri vardır. Fascia aralarında inci dizileri yer almaktadır. İnciler Arşitrav tacı inci dizisi, Ion kymationu ve dönüşümlü olarak yerleştirilen açık ve kapalı palmetlerden oluşur. Bezeme kuşakları arasında aks uyumu vardır(Şek.49)⁸⁹. Tapınak yazıtlarından da anlaşıldığı gibi Hadrianus döneminde Zeus ve Kybele'ye adanarak tekrar yapılmıştır⁹⁰.

⁸⁵ Thür 1989, 117, 244.

⁸⁶ Wegner 1978-80 93.

⁸⁷ Wegner 1978-80, 94.

⁸⁸ Wegner 1978-80, 94.

⁸⁹ Naumann 1979, *Aizanoi*, Lev. 21; res. 54 g; 57, res. a-f.

⁹⁰ Naumann 1994, 504; Naumann 1979, 10.

7.2 Friz ve Bezemeleri

Yapıya ait parçalar oldukça tahrip olmuş durumdadırlar. Dış bükey profilli frizdir. Kalın saplı sarmallardan oluşan ana dal muntazam yuvarlak kıvrımlar yaparak friz boyunca uzanmaktadır. Sarmal dal başlangıç motifi olarak S kıvrımlı ve volüt biçimli kıvrımlar yapan stilize çiçekten; ya da üç yapraklı yarım palmetten çıkmaktadır. Sarmal kıvrımları ortasında rozetlere yer verilmiştir. Rozet çiçeklerinin yaprak kenarları ve göbekleri matkapla belli edilmiştir ve göbek yuvarlağının etrafı oyularak bırakılmıştır. Sarmal yaprakları parçalara ayrılmıştır, yapraklar yer yer kadeh biçimli çanak yapraklardan çıkarlar. Yaprakların birleşme yerlerinde matkapla ufak gözcükler oluşturulmuştur. Sarmal dal ve yapraklar arkasından zemin görülebilmektedir. Friz tacı olarak inci dizisi ve Ion kymation kuşağına yer verilmiştir(Şek.50; Kat:16).

Hadrianus Döneminde kullanılan frizler profillerine göre düz frizler, bombeli (dış bükey, karınlı), S kıvrımlı frizler ve oluklu friz gibi iç bükey frizler olmak üzere gruplandırılabilir⁹¹. Düz profil çok nadir olarak kullanılmıştır, diğerleri ise dönem boyunca kullanılmış ve oldukça zengin bezenmişlerdir Düz profilli frizler üzerinde, meander bezeme kuşağı veya girland kuşakları görülmektedir. İç bükey frizler üzerinde ise stilize yapraklardan oluşan oluklu bezeme görülmektedir ve bu tür frizler oluklu frizler adını alır. S kıvrımlı frizler Anadolu'da yaygın bir kullanım alanı bulmuştur. M.S. 2. yüzyıl çerçevesinde yaygın olarak görülen, dışa doğru bombeli (konveks) frizler ise Euromos Zeus Tapınağında görülmektedir(Şek.51) ve bezemesiz bırakılmıştır.

En yaygın friz bezemesi Bargyliada da kullanılan sarmal dallardır. Bezemeli bombeli frizlerin üzeri, genellikle sarmal dallar ve yaprak motifleri ile süslenmektedirler. Hadrianus Dönemi çerçevesinde de frizlerde en çok kullanılan bezeme sarmal dallardır. Sarmal dalların hayvan ve insan figürleri ile karıştırılarak betimlenmesi ile figürlü sarmal kompozisyonlar oluşmaktadır. Ephesos Hadrianus Tapınağı(Şek.45), Iasos Agora Galerileri frizlerinde bu tür figürlü sarmallara yer verilmiştir. Sarmal dallar kurallı bezeme olmadığından ve serbest olarak biçimlendirildiği İçin çeşitli yapılarda değişik karakterlerde karşımıza çıkmaktadır.

⁹¹ S kıvrımlı friz daha erken bir formdur ve kökeni olasılıkla Anadolu'dur. Hellenistik Dönemde Pergamon sunağında ve Ephesos Agorası batı kapısında ve M.S. 1. yüzyılda Ephesos Tiyatrosu sahne binası cephesinde bu tür friz uygulanmıştır. M.S. 1. yüzyılda Yunanistan'da da çok sayıda örneklere rastlanır, ancak yaygın kullanımı M.S. 2. yüzyılda Anadolu'dadır. Sagalassos Apollon Klairos Tapınağının ve Miletos'taki çeşme yapısının bu tür bir frizi vardır. Dış bükey frizlerin ise S kıvrımlı tipten ürediği düşünülmektedir. Bu tür ilk kez Suriye'de popüler olmuştur.

Ancak aynı kentlerin yapılarında, olasılıkla aynı atölye tarafından çalışılan benzer örnekler vardır.

Sagalassos Antoninus Pius Tapınağının friz kuşağında kaliteli işçilik gösteren kıvrık dal bezemeleri kullanılmıştır. Kıvrık dal kuşağının üst kısmında inci-paye dizisi ile ion kymationu dizisi yer almaktadır. Kıvrık dal kuşağının kabartma yüksekliği 90 ile 105 mm. arasında değişmektedir. Friz kuşağı boyunca dalgalanarak uzayan anadal kılıf- yaprak demetleriyle tamamen sarılmıştır. Ana daldan ters yönde çıkarak dairesel kıvrım oluşturan yan dallar kısmen kılıf yaprak demetleriyle kaplıdır. Yan dalların uçlarında cepheden ve profilden işlenmiş çiçek ve yaprak rozetler bulunmaktadır. Ayrıca kılıf yaprak demetlerinden çıkan dolgu motifleri de kullanılmıştır(Şek.52).

Mermer Phaselis Hadrianus Takımın frizi;Dış bükey profilli frizdir. Üzerinden yaprakların çıktığı ana sarmal, sağa ve sola kıvrımlar yaparak uzanmaktadır. Yapraklar uzundur, kenarları çentiklenmiştir ve orta damarları belirtilmiştir. Sarmal yuvarlakları ortasında rozetler yer alır. Rozetlere uzanan sarmal dal yapraksızdır. Rozet çiçekleri altı yapraklı olup, göbekleri şişkince belirtilmiştir. Friz tacı olarak inci dizisi ve Ion kymation kuşakları yer almaktadır⁹².

7.2.1 Kıvrık dal Ranke Motifinin Öğeleri

Merkezi Motif: Friz kuşağının ortasında yer alan ve kıvrık dalın merkezini oluşturan motif merkezi motif olarak adlandırılır. Kıvrık dal bezemelerinde merkezi motif olarak akanthus demetleri, palmetler ve figürler kullanılmıştır.

Friz kuşaklarında merkezi motif olarak genellikle akanthus demeti kullanılmıştır. Akanthus demetlerinden çıkan ana dallar friz kuşağının her iki yanına doğru dalgalanarak yayılırlar. Akanthuslar kimi zaman birleşik kimi zaman da ayrı ayrı işlenmişlerdir. Erken Dönem örneklerinde akanthuslar birbirlerine yakın olarak işlenmişlerdir. Görselliğin daha ön planda olduğu Roma İmparatorluk Döneminde akanthusların kabartma derinliği artmış ve her bir akanthus yaprağı birbirinden ayrı ayrı işlenmeye başlamıştır⁹³.

Friz kuşağında merkezi motif olarak palmet bezemesi de yoğun olarak kullanılmıştır. Palmet bezemesi bir friz kuşağı üzerinde ilk kez M.Ö. 13. Yüzyılın II.

⁹² Bayburtluoğlu 1985, 380.

⁹³ Can 2005b, 21.

yarısında Asurlular tarafından kullanılmıştır⁹⁴. İki yarım palmet friz kuşağının merkezinde karşılıklı olarak işlenir ve bu yarım palmetlere bağlanan ana dallar bütün friz kuşağına dalgalanarak yayılırlar.

Ana Dal: Kıvrıkdal (Ranke) motifinin ana dalları merkezi motiften çıkarak friz kuşağının her iki yan ucu arasında dalgalanarak uzanırlar. Ana dalların yönleri kullanılan merkezi motife göre değişim göstermektedir. Akanthus demeti veya figürün merkezi motif olarak kullanıldığında ana dallar akathus veya figürlerden çıkarak köşe motiflerine kadar dalgalanarak uzanırlar. Palmetin merkezi motif olarak kullanıldığı durumlarda ise ana dallar köşe motiflerinden çıkarak merkezdeki palmet motifinde son bulurlar.

Roma İmparatorluk Dönemi içerisinde sevilerek kullanılmış olan anadal motiflerinde stilistik gelişim rahat bir şekilde takip edilebilir. Roma İmparatorluğu'nun erken dönemlerinde Geç Hellenistik Dönem anadal motiflerinde görülen boynuz biçimli ve yivli yapı devam etmektedir⁹⁵. M.S. 1. yüzyılın II. çeyreğinden M.S. 1. yüzyılın sonuna kadarki dönem içerisinde anadallardaki yivli yapı yavaş yavaş kaybolmaya başlar ve boynuzsu yapı azalır. M.S. 2 yüzyıl başlarında anadallar kılıf-yaprak demetleri altında büyük ölçüde kaybolmaya başlarlar.

Yan Dallar: Yan dallar anadalin dalgalanmasıyla oluşan alt ve üst boşluklarda ana daldan ters yönde uzayarak dairesel kıvrımlar oluştururlar. Yan dalların sonunda dairesel kıvrım içerisinde rozet motifleri yer alır.

Hellenistik Dönemde yan dallar yivli olarak işlenilmiş ve sade bırakılmıştır. Roma İmparatorluğu Döneminde yan dalların işlenişinde bir takım değişiklikler meydana gelir. Roma İmparatorluk Dönemi boyunca genel olarak yan dallar yivsiz olarak işlenmiştir. Fakat nadiren yivli işlenen yan dallara da rastlanılır. Ephesos Tiyatrosunun kıvrıkdal kuşağındaki yan dallar yivlidirler. Yivli yan dallar en son Ephesos Celsus Kitaplığının kıvrıkdal frizinde karşımıza çıkarlar⁹⁶.

Roma İmparatorluk Dönemi boyunca yan dallar çoğunlukla kılıf-yaprak demetleriyle kaplanmışlardır. Tamamen yalın işlenen yan dallar M.S. I. yüzyılın ortalarından Roma İmparatorluğunun sonuna kadar kullanılmışlardır. Yalın işlenen yan dallar genelde Ionia Bölgesinde karşımıza çıkar. Hadrianus Dönemi ile birlikte

⁹⁴ Karaosmanoğlu 1997, 15.

⁹⁵ Can 2005b, 23.

⁹⁶ Can 2005b, 23.

imar faaliyetlerinde hızlı bir artış olan Lycia ve Pamphylia Bölgesi kentlerinde bu dönemden sonra yan dallar yalın olarak işlenilmeye başlanmıştır. Bu durum Ionia Bölgesi ustalarının Hadrianus Dönemi ile birlikte Pamphylia ve Lycia kentlerinde çalışmaya başladıklarını akla getirmektedir. Kısmen yaprak kılıflarıyla kaplı yan dallar Augustus Döneminden M.S. II. yüzyılın sonuna kadar sevilerek kullanılmışlardır. Antoninler Dönemi ile birlikte yan dallar tamamen kılıf yaprak demetleriyle kaplanılmaya başlanmıştır. Antoninler Dönemi Roma sanatında barok yapının egemen olduğu bir dönemdir. Barok yapının karakteristik özelliği olan ışık-gölge etkisi bu dönem yapılarında sıkça karşımıza çıkmaktadır.

Kılıf-Yaprak Demetleri: Kılıf-yaprak demetleri kılıf yapraklarının art arda dizilmesiyle oluşan bezemeye verilen addır. Kılıf-yaprak demetleri ana ve yan dalları sararlar ve sivri dil şeklinde yapılan bir motifle sonlanırlar.

Kılıf-yaprak demetleri ilk kez Hellenistik Dönem yapılarının sima kuşaklarında karşımıza çıkmaktadır⁹⁷. Erken Dönem kılıf-yaprak demetleri ana ve yan dalları kaplamaktan ziyade ana ve yan dalları bağlayıcı bir unsur olarak kullanılmışlardır. Geç Hellenistik Döneme tarihlenen Apollon Smintheon Tapınağındaki kılıf-yaprak demetlerinde değişimin başladığı görülür⁹⁸. Apollon Smintheon Tapınağının kılıf-yaprak demetleri uzamaya ve dalları sarmaya başlamıştır.

Geç Hellenistik Dönem sanatının bir devamı şeklinde düşünülmesi gereken Augustus Döneminde çok büyük bir değişim yaşanmaz. M.S. I. yüzyıl ortalarından itibaren ise M.S. 1. yüzyıl sonuna kadarki dönemde kılıf-yaprak demetleri ana dalları tamamen sarmaya başlarlar. M.S. 2. yüzyıl başından ortasına kadarki dönem içerisinde kılıf-yaprak demetleri irileşmiş ve hacim kazanmışlardır. Geniş kümelerden oluşan derin damarlı kılıf-yaprak demetleri bütün ana dalı sarmaya başlamıştır. M.S. 2. yüzyıl ortasından itibaren ana dal tamamen art arda dizilmiş kılıf-yaprak demetleriyle kaplanmıştır. Kılıf-yaprak demetleri M.S. Geç 2. yüzyılda hacim kazanmış ve bütün zemine yayılmıştır.

M.S. 3. yüzyıl başlarında kılıf-yaprak demetlerinde büyük bir değişim yaşanır. Bu tarihten itibaren doğallıklarını ve estetik yapılarını kaybeden kılıf-yaprak demetleri birbirlerinden bağımsız olarak işlenmeye başlamışlardır.

⁹⁷ Can 2005b, 24.

⁹⁸ Can 2005b, 25.

Rozet: Rozet motifleri yan dalların uçlarında yer alırlar. Roma İmparatorluğunun ilk yıllarında rozetler küçük boyutlu işlenirken dönem içerisinde hacim kazanmışlardır. Rozet olarak genellikle bitkisel bezemeler kullanılmışlardır. Çiçek motifi en fazla tercih edilen rozet tipidir. Erken Roma İmparatorluk Döneminde üzüm salkımları da rozet olarak kullanılmıştır.

Bitkisel bezemelerin yanı sıra figürler de rozet olarak kullanılmıştır. Figürler rozet olarak kimi zaman tek başlarına kimi zaman da çiçek rozetler içerisinde kullanılmışlardır. İnsan figürleri, hayvanlar ve karışık mitolojik yaratıklar rozet olarak tercih edilmiştir. Figürlü rozet uygulaması M.S. 2. yüzyıl öncesinde pek görülmez. Figürlü rozetler çoğunlukla M.S. 2. yüzyılın tamamında ve M.S. 3. yüzyıl başlarında kullanılmıştır.

Dolgu Motifleri: Kıvrıkdal (Ranke) frizinde ana ve yan dalların dışında zeminin daha dolu görünmesi için kimi zaman dolgu motifleri de kullanılmıştır. Dolgu motifleri anadal ile yan dalların birleştiği noktadaki kılıf yaprak demetlerinden çıkan sapların uçlarında işlenmişlerdir. Çeşitli bitkisel motifler (çiçek, yaprak, tomurcuk, üzüm salkımı, çan çiçekleri) ve figürler dolgu motifleri olarak kullanılmıştır. En çok çiçek ve yaprak motifleri dolgu motifi olarak kullanılmıştır. Anadolu'da Augustus Dönemine tarihlenen yapıların birkaçında dolgu motifi olarak kuşlar kullanılmıştır. Dolgu motiflerinin genel stil gelişimi kıvrıkdal frizinin diğer öğeleri ile paralellik gösterir.

Köşe Motifleri: Friz Kuşağını her iki yanından sonlandıran motiflere köşe motifleri adı verilir. Köşe motifi olarak en fazla akanthus demetleri ile yarım palmetler kullanılmıştır. Köşe akanthus demetlerinden çıkan anadallar friz kuşağının ortasına doğru uzanırlar. Akanthus demetleri friz kuşağını oluşturan diğer öğelerle benzer bir stil gelişimi gösterirler. M.S. 3. yüzyıl örneklerinde köşe akanthus demetleri daha belirgin olarak işlenmişlerdir. Anadalin uç kısmında yer verilen kapalı palmetler bazen iki bazen de üç taç yapraklıdır.

7.2.2 Hadrianus Dönemi Ranke Bezemesi

Traianus'un ölümünden sonra Roma İmparatorluğunun başına evlat edindiği Syria Valisi Hadrianus geçmiştir. Hadrianus Dönemi Anadolu için tam bir kalkınma çağıdır. Anadolu'ya seyahatler düzenleyen Hadrianus birçok Anadolu kentini gezmiştir. Hadrianus'un İmparatorluğu Döneminde Anadolu'da kamu yapı ve tapınaklarının

yapımına büyük önem verilmiştir. Hadrianus, Hellen kökenli ustaların çalışmalarına destek vermiş, bunun sonucunda da Hellenistik eserlere dayanan "Klasik Hadrianus Stili" olarak tanımlanan bir form ortaya çıkmıştır⁹⁹.

Erken Hadrianus Dönemi kıvrıkdal (Ranke) frizleri Geç Traianus Dönemi eserleri ile hemen hemen aynı özellikler göstermektedir. Kıvrıkdal (ranke) motifinin ana dalları hacimli kılıf-yaprak demetleriyle sarılmıştır. Hacimli kılıf-yaprak demetlerinden çıkan yan dallar Geç Traianus Dönemi örneklerinde olduğu gibi çıplak yapıdadır¹⁰⁰. Hadrianus Dönemi ile birlikte yan dalların uçlarında çeşitli hayvan veya karışık yaratık figürlerine de yer verilmeye başlanmıştır. Bu döneme kadar pek karşılaşılmayan bu özellik Hadrianus Döneminden sonra yaygın olarak kullanılmıştır.

Kıvrıkdal (ranke) motifini oluşturan öğeler friz kuşağı üzerinde dengeli olarak dağılmaktadır. Matkap kullanımı ile birlikte motiflerin kabartma yüksekliği artmasına rağmen motifler zeminle uyum içerisindedir. Bu özellikler "Hadrianus Dönemi Klasik Stili" olarak adlandırılmıştır¹⁰¹.

Miletos Güney Agora Girişinin alt katındaki kıvrıkdal (ranke) bezemeli friz kuşağı Hadrianus Döneminin ortalarının stil özelliklerini yansıtır¹⁰². Friz kuşağının sonlarında bulunan akanthus motifinden çıkan ana dallar kuşağın merkezine doğru dalgalanarak uzanır ve birbirleriyle birleşir. Ana dallar kılıf-yaprak demetlerinin altında tamamen kaybolmuştur. Ana daldan çıkan yan dallar da kısmen kılıf-yaprak demetleriyle kaplanmıştır. Yan dalların uçlarında cepheden ve profilden işlenmiş çiçek ve yaprak rozetler yer almaktadır. Doldurma motifi olarak kılıf-yaprak demetlerinden çıkan uçlarında çiçek motifleri bulunan saplar kullanılmıştır. Erken Hadrianus Dönemi örnekleri ile kıyaslandığında Miletos Güney Agorası Girişi üzerinde işlenen kıvrıkdalların bezeme derinliği artmıştır. Kıvrıkdal (ranke) kuşağını oluşturan motifler aynı Erken Hadrianus Döneminde olduğu gibi burada da friz kuşağı üzerine dengeli olarak dağılmışlardır. Çiçek ve yaprak rozetler bu dönem içerisinde daha iri olarak işlenilmeye başlanmıştır.

Geç Hadrianus Dönemi kıvrıkdal (ranke) frizlerinin özelliklerini en iyi yansıtan yapılardan birisi Perge Antik Kentinde yer alan F3 Nymphaionudur¹⁰³. Ana dal

⁹⁹ Young 2003, 176.

¹⁰⁰ Can 2005b, 77.

¹⁰¹ Can 2005b, 77.

¹⁰² Stročka 1981, 46-47; Pülz 1989, 32; Vandeput 1997, 156; Can 2005b, 81, 82, 160.

¹⁰³ Mansel 1975, 369-371; Stročka 1981, 39; Vandeput 1997, 157.

tamamen kılıf-yaprak demetlerinin altında kaybolmuştur. Ana dalı kaplayan yaprakların geniş verilmesinden dolayı kılıf-yaprak demetleri ile kaplı yan dallar ikinci planda kalmışlardır¹⁰⁴. Yaprak ve çiçek rozetler yan dalların uçlarında iri olarak işlenmiştir. Geç Hadrianus Döneminde kıvrıklal motifini oluşturan öğeler daha iri işlenerek zemini kapatmaya başlamışlardır.

7.3 Korniş ve Üst Yapı

Diş kesimleri ve geison çoğunlukla tek bir bloktan oluşmaktadır. Diş kesimleri oranlarına bakıldığında, dişlerin boyu kısadır, kesitte kare veya dikdörtgen formdadırlar. Ancak çok uzun dikdörtgen formlar göstermezler. Hadrianus Devri sonrasında dişler uzamaya başlamasına karşılık burada sabit tutulmuştur.

Ion düzenindeki diş kesimi yerine Korinth düzeninde konsollara yer verilmiş olmasına karşılık burada da diş sırası kullanılmıştır(Şek.54). Roma İmparatorluk Döneminde Korinth düzeni daha sık kullanıldığından, bu yapılardan ele geçen çok sayıda konsollu saçak örneği vardır. Konsollar üç yüzen görülebilmektedir. Konsollarda ön yüz motifi olarak genellikle akanthus yapraklarına yer verilmiştir. Yan yüzlerde ise volüt biçimli bir S kıvrımı yer almaktadır. Konsol aralarında ortaları rozetli kasetler yer alır, konsolların etrafları ise genel olarak Ion kymationu ile çerçevelenmiştir. Bu devam eden bir kuşaktır ve konsollar arasındaki bağlantıyı sağlar.

Roma'da diş kesimlerinde kullanılan, dişler arasındaki yer alan dişleri birleştirici çubuklar (bağlantı çubukları), Augustus Dönemi özelliği olup Roma'da Traianus Forumu diş kesimlerinde tekrar ortaya çıkmıştır. Aynı özellik Anadolu'da incelediğimiz yapıların diş kesimlerinde devam etmemektedir. Flaviuslar Dönemi diş kesimleri arasında görülen gözlük biçimli motifler ise Traianus Döneminde ortadan kalkar ve Hadrianus Devrinde hiç görülmezler.

Hadrianus Döneminde dişler dikdörtgen kesitlidir ve araları boştur. Ancak köşelerde dolgu motifi olarak kozalak gibi değişik motifler yer almaktadır. Ephesos Hadrianus Kapısı diş kesimi köşesinde ve Attaleia Hadrianus Kapısı diş kesiminde görüldüğü gibi, köşelere gelen dişler daha büyükçe ve kare olarak biçimlendirilmiştir ve üzerine çiçek motifleri' yapılmıştır. Yan kanatların ön cepheye birleştiği yerdeki köşeye gelen kısımda ise, iki diş birleştirilmiş ve ortaya yine bir çiçek motifi işlenmiştir.

¹⁰⁴ Can 2005b, 83.

Dişlerin üzerleri iki yuvarlak profilli silme ile sınırlandırılmıştır. Bunun üzerinde çıkıntılı bir sima yer almaktadır. Dişler dikdörtgen kesitli olup, araları boştur. Konstrüksiyon açısından simalar, yatay ve eğimli sima olmak üzere iki kısımdır. Bu simaların bezemelerinde bitkisel motifler kullanılmıştır. Açık veya kapalı olmak üzere dönüşümlü olarak dizilen palmetler veya lotus- palmet karışımından oluşan anthemionlar simaların karakteristik bezemesidir. Anthemion kuşağı dışında açık veya kapalı palmet yapraklarına yer verilir. Yatay ve eğimli simalarda farklı bezeme şeması uygulanabilir, örneğin Pergamon Traianus Tapınağı ve Side N1 Tapınağı simalarında açık ve kapalı palmetler farklı bir düzenleme ile kullanılmıştır. Yatay simalarda palmetler genellikle altlarından bir bağ ile bağlıdırlar. Sima bezemelerinde palmet yaprakları betimi, Anadolu'da Hellenistik Dönemden beri yağın olan bir özelliktir ve Roma Devrinde aynı gelenek süregelmiştir. Pergamon Traianus Tapınağı sima palmetlerinde Hellenistik gelenek hissedilebilir. Roma'daki Venüs ve Roma Tapınağı sima bezemesinde de Pergamon Traianus Tapınağı etkisi saptanmıştır.

Saçağa ait eğimli simadır. Taşın cinsinden dolayı, çok kötü durumda kalmıştır. Lotus ve uçları içe dönük palmetler dönüşümlü olarak sıralanmışlardır. Palmetler üçgen göbekleri vardır. Alt kısımda bir Ion kymation kuşağı ile inci dizisi yer almaktadır(Şek.55, Kat:13).

Tapınağa ait korinth tarzı sütun başlıkları, alınlık,(Şek.56) arşitrav blokları, frize ait parçalar, korniş parçaları gibi birçok mimari eleman ele geçmiştir¹⁰⁵. Tapınağa ait sütun başlıkları ve diğer mimari parçalar, özellikle yerel taş cinsi olan kalkerden inşa edildikleri için genel olarak kalitesiz bir işçiliğe sahiptirler¹⁰⁶. Yapının genel tarihlendirmesi için Antoninus Pius dönemi kabul görse de tapınağın en uzun yapım evresinin Hadrianus dönemine denk geldiği anlaşılmaktadır¹⁰⁷.

Yatay simalarda palmetlerin aralarında betimlenen, çörten işlevi gören, yüksek kabartma aslan başları kullanılmıştır. Aslan başları değişik tiplerde betimlenmişlerdir. Hatta bazen aynı yapıda dahi farklılıklar göstermektedirler. Örneğin Pergamon Traianus Tapınağı sütunlu galerilerine ait saçak üzerinde çok değişik karakterde betimlenen aslan başları karşımıza çıkmaktadır. Bu da bezeme işçiliğindeki değişik usta ellerini bize ispat etmektedir. Aslan başı çörtenlerin her iki yanında palmetler ya da yarım palmetler yer

¹⁰⁵ Vandeput 1997, 64-77.

³⁸³ Vandeput 1997, 64-77.

¹⁰⁷ Vandeput 1997, 75.

almaktadır. Farklı bir örnek olarak karşımıza çıkan Perge Hadrianus Çeşmesinin simasında çörten olarak aslan başları yanı sıra masklara da yer verilmiştir. Attaleia Hadrianus Kapısı üzerinde de bugün yerinde olmayan bir mask vardır.

Eğik sima bezemesi olarak Pergamon Traianus Tapınağında olduğu gibi sarmal filizlerinden çıkan dal kıvrımları ile birbirilerine bağlanan açık ve kapalı palmetler dönüşümlü olarak yerleştirilmiştir. Bezeme zengindir. Palmetleri alttan bağlayan sarmallar yivli kaulislere sahiptirler. Palmet yapraklarının orta aksları belirtilmiştir. Palmet kuşağının altında İon kymationu ve inci dizisinden oluşan kuşak yer almaktadır. Yumurtalar arası eleman ok ucu formundadır. İnci dizisinin incileri yuvarlaktan ovale geçiş formundadır. Bu iki kuşak arasında aks uyumu vardır.

8 ANADOLUDAKİ BENZER ÖRNEKLERİ

8.1 Ephesos Hadrianus Tapınağı

Ephesos, Antik Dönemde Ionia Bölgesinin en önemli iki kentinden birisi olarak sayılmaktadır¹⁰⁸. Ephesos Antik Kentinde Devlet Agorası ile Tetragonos Agorası arasında uzanan Kuretler Caddesi üzerinde Hadrianus Tapınağı yer almaktadır¹⁰⁹.

Ephesos Hadrianus Tapınağı Franz Miltner tarafından yapılan kazı çalışmaları sonucunda gün ışığına çıkarılmıştır¹¹⁰. Hadrianus Tapınağı bir kamu yapısı olmaktan çok kişisel olarak yapılmış olan bir tapınak olarak düşünülmelidir¹¹¹.

Prostylos plan tipinde yapılmış olan tapınağın ön cephesine diğer bölümlerine oranla çok daha fazla önem verilmiştir(Şek.57-58). Hadrianus Tapınağının ön cephesinde köşelerde ante yerine dikdörtgen formlu payeler kullanılmıştır. Payelerin arasında iki tane sütun yer almaktadır. Tapınağın ön cephesi üzerinde korinth düzeninde sütun başlıkları tarafından taşınan "Suriye Tipi Alınlık" bulunmaktadır. Suriye Tipi Alınlık Suriye mimarisine özgü bir motiftir¹¹². Tapınağın anteler ve sütun başlıklarının üzerinde üç faskialı arşitrav ve kıvrıkdal (ranke) bezemelerinin tek bir mimari blok üzerine yapıldığı arşitrav-friz kuşağı yer almaktadır. arşitrav-friz kuşağının üzerinde konsollu geison kuşağı yer almaktadır. arşitrav-friz ve geison kuşakları Suriye tipi alınlıkta da devam etmektedir. Suriye tipi alınlığın ortasında Tyche büstü bir akanthus çanağı içerisinde yükselmektedir. Tyche büstünün bir akanthus çanağı içerisinde yükselmesi ahreti düşündürülen bir motif olarak yorumlanmıştır¹¹³.

Ephesos Hadrianus Tapınağının 7.50 x 5 m. ölçülerindeki cellası Varius Hamamının içinde kalmaktadır¹¹⁴. Cellanın duvarları muhtemelen mermer kaplama parçaları ile kaplanmış olmalıydı. Cellanın üzeri beşik tonozla örtülmüştür. Tapınağın cella girişinin üstünde yer alan yarım dairesel alanın merkezinde belden yukarısı çıplak olarak işlenilmiş Medusa figürüne yer verilmiştir. Akanthus çanağı içerisinde çıkan Medusa figürü iki yana açtığı elleriyle ana dalları tutmaktadır(Şek.45). Burada tasvir

¹⁰⁸ Sevin 2001, 94.

¹⁰⁹ Miltner 1959, 243-314; Miltner 1960, 52; Başaran 1995, 46-48, Vandeput 1997, 155; Can 2005a, 99; Can 2005b, 76.

¹¹⁰ Miltner 1959, 243-314; Miltner 1960, 52.

¹¹¹ Ward-Perkins 1981, 282.

¹¹² Ward-Perkins 1981, 282-283.

¹¹³ Scherrer 2000, 118.

¹¹⁴ Miltner 1959, 264.

edilen ana dalların benzerleri Celsus Kütüphanesi alt kat plasterlerinde karşımıza çıkmaktadır¹¹⁵.

Ephesos Hadrianus Tapınağı Geç Antik Çağda muhtemelen bir deprem sonucunda yıkılmıştır¹¹⁶. Bu olaydan sonra tapınak büyük oranda orijinal malzemesi kullanılarak tekrar inşa edilmiştir. Tapınağın pronaosundaki figürlü kabartmalar bu onarım döneminde yapılmış olmalıdır¹¹⁷.

Ephesos Hadrianus Tapınağının arşitrav kuşağı üzerinde yapının P. Vedius Antoninus Sabinus tarafından yaptırılıp, Roma İmparatoru Hadrianus'a adandığı yazmaktadır¹¹⁸. arşitrav bloğu üzerindeki bu yazıt parçası sayesinde tapınağın yapım tarihi de net olarak saptanmıştır. Tapınak M.S. 117-118 yılları arasında yapılmıştır.

8.1.1 Mimari Özellikler

Ephesos'da bulunan Olympieion Tapınağı'nın yanı sıra kentin baş tanrıçası Artemis'e ve Hadrianus'a adanmış bir diğer tapınak da Kuretler caddesinin hemen solunda yer alan küçük Hadrianus Tapınağı'dır¹¹⁹ (Şek. 27). Başlangıçta bu tapınağın kentin resmi ikinci *neokoros* tapınağı olduğu düşünülmüşse de, daha sonra bu yargıdan vazgeçilmiştir¹²⁰. Tapınağın resmi ideoloji dışında kent aristokrasinin bir saygınlık yapısı olarak inşa edildiği anlaşılmıştır¹²¹. Yapı 1956 yılında Miltner ve ekibi tarafından yapılan kazılarla ortaya çıkartılıp tekrar ayağa kaldırılmıştır¹²². Prostylos plan özelliğinde ve korinth düzeninde planlanan tapınak 8.20 X 7.96 m ölçülerinde olup, yaklaşık kare planlıdır¹²³(Şek.65-66). Tapınağın iç cella ölçüleri ise 7.50X 5 m'dir. Daha çok doğudaki tapınaklarda karşımıza çıkan ve Termessos N1 Tapınağı'nda olduğu gibi Suriye tipi alınlığı bu tapınakta da görmek mümkündür¹²⁴. Tapınağın karşısında

¹¹⁵ Can 2005b, 78.

¹¹⁶ Scherrer 2000, 118.

¹¹⁷ Bean 1997, 157.

¹¹⁸ Miltner 1959, 265.

¹¹⁹ Erdem, s. 39: "Publius oğlu, Galeria phylesinden Publius Quintilius Valens Varius karısı... ve kızı Varille ile, proconsul Servaius Innocentus ve Asiarkhe Publius Vedius Antonninus'un ikinci kez halkın grammateusluğu sırasındaki vaadi üzerine ve halkın grammateusu Claudius Luceianus zamanında bu tapınağı Artemis Ephesia'ya ve İmparator Caesar Traianus Hadrianus Augustus'a ve Ephesos'luların neokoros halkına temellerinden, bütün ve içindeki heykeli kendi parasından yaptırttı."

¹²⁰ Bowie 1978, 867.

¹²¹ Bowie 1978, 874.

¹²² Miltner 1959, 264-275.

¹²³ Miltner 1959, 264-275.

¹²⁴ Karwiese, (Artemis)1995, 102.

sağda yer alan Hadrianus Kapısı'nda da aynı tip alınlık yer almaktadır¹²⁵. Yapı, yazıtının incelenmesi sonucu 118/119 yıllarına tarihlendirilmiştir¹²⁶. Fakat yapının 262 yılındaki depremden sonra onarıldığı ve kültün değiştirildiği belirtilmektedir. Bu tarihten sonra da tapınağın önüne "tetrarch" heykelleri konmuştur¹²⁷. Tapınak bugün olduğu kadar, geçmişte de Ephesos Embolos'u içindeki Celsus Kütüphanesi'nden sonra, hem mimarisi hem de plastik süslemeleriyle en çok dikkat çeken ikinci yapı durumundaydı.

8.1.2 Mimari Dekorasyon

Tapınağın ayağa kaldırılan çatısı hariç, neredeyse tamamına yakın mimari-plastik verilerine ulaşılmıştır. Androklos'un yaban domuzunu öldürerek kenti kurma mitolojisinin anlatıldığı friz bölümü yapıdaki en önemli kabartma grubudur¹²⁸ (Şek. 67). Bu kabartmalar Hadrianus'un Helenleştirme politikasıyla da uyuşan bir mitolojik anlam içermektedir. Tapınağın tam karşısında yer alan Androklos'un mezarı, Embolos'daki bu alanın Hadrianus döneminde, kentin en eski tanrısı Artemis ile birlikte kentin kurucusu Androklos'a ayrıldığını göstermektedir¹²⁹.

Ayrıca Ephesos'da Androklos kültüyle Antinous kültünün, Hadrianus döneminde birleştirilmesi Ephesos için Helenleştirme politikasının politik anlamda Hadrianus tarafından tamamlandığı anlamını taşımaktadır¹³⁰. Bu anlayışın kabulü, kentte imparator tarafından cömert yardımların verildiğini düşündürmektedir.

Kabartmaların dış konturlarının keskin ve derin oyulmuş yapısı, Hadrianus dönemi sert üslubunun bir özelliği olarak yorumlanabilir. Bu nedenle yazıtla da paralel olarak kabartmalar 118/119 yıllara tarihlendirilmiştir¹³¹.

Tapındaki mimari plastik süslemeleri başlıklar, alınlığın üzerinde yer alan bezemeler ve yanlardaki dış friz olarak üç grupta incelemek mümkündür. Tapındaki başlıkların yaprakları içlerinde yer alan göz bezemeli delikler Hadrianus döneminin özelliklerini göstermektedir(Şek.40). Önde yer alan dört başlığın en dış sırasında olanlar kare, iç sırada olanlar ise sütunların formuyla da bağlantılı olarak yuvarlaktır.

¹²⁵ Thür 1989, 80.

¹²⁶ Wörrle 1973, 477.

¹²⁷ Brenk 1968, 238-258.

¹²⁸ Brenk 1968, 238-258.

¹²⁹ Thür 1995, 63-103.

¹³⁰ Outschar 1999, 443-446; Hahland 1954, 55-76.

¹³¹ Wörrle 1973, 477.

Dış friz bölümünde ise birbirini takip eden yuvarlak bezemeler içinde, hayvan ve eros betimlemeleri protom olarak verilmiştir. Bu süslemenin 15-20 yıl daha geç benzer bir versiyonunu. Ayrıca tapınağın alınlığında karşımıza çıkan anthemion ve flüt bezemeleri (Şek.59)

Ephesos Hadrianus Tapınağı Geç Antik Çağda muhtemelen bir deprem sonucunda yıkılmıştır¹³². Bu olaydan sonra tapınak büyük oranda orijinal malzemesi kullanılarak tekrar inşa edilmiştir. Tapınağın pronaosundaki figürlü kabartmalar bu onarım döneminde yapılmış olmalıdır¹³³.

8.1.3 Friz Bezemeleri Karşılaştırması

Roma İmparatoru Hadrianus onuruna yapılmış olan tapınağın arşitrav üstü friz kuşağında kıvrıkdal (ranke) bezemesi tasvir edilmiştir. Hadrianus Tapınağının kıvrıkdallarının (ranke) yaprak yapısı ve kabartma stili, Ephesos Antik Kentinde Celsus Kütüphanesi ile başlayan atölyenin en önemli ikinci eseri olduğunu düşündürmektedir¹³⁴. Kıvrıkdal (ranke) formunda daha önce pek karşılaşmadığımız bir düzen izlenmiştir. İki yandan başlayan ana dallar friz kuşağının merkezindeki Tyche figüründe son bulmaktadır. Celsus Kütüphanesi frizlerinde de merkezi motif olarak kartal figürü kullanılmıştır¹³⁵. Ana dal hacim kazanmış kılıf-yaprak demetleriyle sarılmıştır. Ana daldan çıkarak dairesel kıvrım oluşturan yan dallar kısmen çıplak bırakılmıştır. Yan dalların uçlarında çeşitli hayvan ve mitolojik yaratık figürlerine yer verilmiştir. Mitolojik yaratıkların ahreti düşündüren figürler olduğu ileri sürülmüştür. Anadolu'da rozet motifi olarak hayvan ve mitolojik yaratık tasvirlerinin kullanımı ilk kez Hadrianus Tapınağında karşımıza çıkmaktadır¹³⁶.

Ephesos Hadrianus Tapınağında kıvrıkdal (ranke) motifi friz kuşağı üzerine çok dengeli olarak dağılmıştır. Ana dalı kaplayan kılıf-yaprak demetlerinin kabartma derinliği artarak hacim kazanmıştır. Matkap kullanımı ile birlikte kıvrıkdal (ranke) motifini oluşturan öğelerin kabartma derinliği artmıştır. Yukarıda sayılan bütün bu özellikler Hadrianus Dönemi Klasik Stilinin belirtileridir¹³⁷.

¹³² Scherrer 2000, 118.

¹³³ Bean 1997, 157.

¹³⁴ Başaran 1995, 47; Can 2005b, 77.

¹³⁵ Can 2005b, 77.

¹³⁶ Can 2005b, 77.

¹³⁷ Can 2005b, 78.

8.2 Kremna Hadrianus Tapınağı

8.2.1 Kentin Konumu

Kremna, Sagalassos kentinin hemen güneyinde yer almaktadır. Kent İmparator Hadrianus döneminde ciddi anlamda imar görmüştür. Bunun en önemli nedeni, kentin güneyden Anadolu'nun içlerine doğru giden ana yol güzergâhı üzerinde yer almasıdır. Kentte şimdiye kadar saptanan iki tapınak ve bir forum, onun döneminde inşa görmüştür.

Kremna ve çevresindeki çalışmalar ilk olarak Charles Fellows tarafından gerçekleştirilmiştir. Bu çalışmalar 1852 yılında *Travels and Researches in Asia Minor* adıyla yayınlanmıştır. Bu tarihten sonra birçok gezgin ve araştırmacı bölgede incelemelerde bulunmuş fakat en kapsamlı çalışma, Lanckoronski ve ekibi tarafından 1885 yılında gerçekleştirilmiştir. Bu çalışmayla ana yapılar tanımlanarak kentin bir planı çıkarılmıştır¹³⁸. Bölgedeki ilk modern çalışma ve kazılar ise 1970 ve 1972 yılları arasında Jale İnan ve ekibi tarafından gerçekleştirilmiştir¹³⁹. Alandaki son kapsamlı çalışma ise Stephen Mitchell başkanlığındaki ekip tarafından 1985 ve 1987 yılları arasında yapılmış, bu çalışmalarla kentin 1:1000 ölçekli önemli yapılarının belirtildiği bir haritası çıkarılmıştır¹⁴⁰.

8.2.2 Mimari Özellikler

Kremna'da Dorik Agora ile Küçük Antonin Tapınağı arasında yer alan prostylos tarzındaki büyük bir tapınağın ön cephesine ait bazı parçalar sağlam olarak ele geçmiştir¹⁴¹ (Şek.61). Yapının kesin boyutları hakkında eldeki verilerden bir çıkarımda bulunmak güçtür. Bu nedenle yapının planı hakkında da kesin bir yargıda bulunulamamaktadır. Fakat ele geçen korinth başlığı, sima ve arşitrav parçalarındaki süslemelerden yapının korinth tarzında olduğu anlaşılmaktadır¹⁴². Sütun başlığının çapı 88 cm'dir. Bu açıdan bakıldığında yapının ölçülerinin dikkate değer büyüklükte olduğu sonucu çıkarılmaktadır¹⁴³. Fakat bu ölçüler üç büyük *neokoros* tapınağının ölçülerinden

¹³⁸ Lanckoronski 1983, 168-181.

¹³⁹ Mitchell 1995, 16.

¹⁴⁰ Mitchell 1995, 18-26.

¹⁴¹ Mitchell 1995, 97.

¹⁴² Mitchell 1995, 98.

¹⁴³ Mitchell 1995, 97.

nerdeyse yarı yarıya küçüktür. Yine de yapının ön cephesinin büyüklüğü ve işçiliğindeki kalite yapıyı önemli kılmaktadır.

8.2.3 Mimari Dekorasyon

Şu ana kadar yapıda herhangi bir epigrafik buluntuya rastlanmaması, yapının kime adandığı konusunda soru işaretleri doğurmaktadır. Fakat mimari plastik unsurlarının genel özellikleri yapının dönemi konusunda önemli ipuçları vermektedir. Tapıktan ele geçen arşitrav ve sima bloklarına ait palmet bezemelerinin derin kanallı, ince ve simetrik ışıklı benzerleri "Attaleia Hadrianus Kapısı) ve Side'deki Apollon N1 tapınağındaki örneklerle karşılaştırıldığında aralarında büyük benzerlikler gözlenmiştir¹⁴⁴. Ayrıca tapınağın çift arşitravlı yapısı, Notion Athena Tapınağı'yla benzerlik göstermektedir. Bununla beraber yaprakları derin kanallı korinth tarzı sütun başlığı, Ephesos Olympieion tapınağı sütun başlığının işçiliğiyle benzerlikler taşımaktadır(Şek. 29). Mitchell, hem plastik özelliklerinden hem de Güney Batı Anadolu'daki diğer benzerlerinden dolayı yapıyı 130 yılına tarihlendirmektedir. Bununla birlikte Güney Batı Anadolu'daki birçok yapının, Hadrianus'un ikinci ziyaretiyle bağlantılı olarak 129-131 yıllarda inşa edildiği unutulmamalıdır.

8.3 Sagalassos Zeus-Hadrianus-Antoninus Pius Tapınağı

Yapıyla ilgili ilk verileri Güney Batı Anadolu'da 19. yüzyıl sonlarında çalışmış olan Lanckoronski'den edinilmektedir. Daha sonra yapıda çalışmış olan Anabolu ve Price yapı hakkında bazı önemli bilgiler vermektedirler¹⁴⁵. Günümüzde tapınakta Marc Waelkens ve ekibi çalışmakta olup tapınağın mimari süslemeleriyle ilgili en yeni ve kapsamlı çalışma ise Vandeput tarafından yapılmıştır.

Tapınak, İmparator Hadrianus ve Zeus'a Hadrianus tarafından Atina'da yaptırılmış olan Olympieion gibi adanmıştır. Bu veriyi tapınağın yazıtında bir Olympos'lu tanrının olasılıkla da Zeus'un isminin geçmesinden anlaşılmaktadır. Ayrıca tapınak *neokoros* unvanını da olasılıkla Hadrianus'un ölümü nedeniyle alamamıştır.

¹⁴⁴ Mitchell 1995, 99.

¹⁴⁵ Anabolu 1970, 12, 24, 43, 69, 96.

8.3.1 Mimari Özellikler

Sagalassos ilk kez *neokoros* unvanını belki de Hadrianus'un son yıllarında yenilenen Klarios Apollon Tapınağı ile almıştı. Fakat mimari süslemeler incelendiğinde tapınak için daha çok 1. yüzyıl içlerine giden bir tarihlendirme yapılmaktadır. Yazıtından tapınağın, tanrı Apollon ve imparatorlara adandığı anlaşılmaktadır. Sagalassos Apollon Klarios Tapınağı ve Apollon Klaros Tapınağı aynı dönemde Lycia-Pamphylia Valisi *Cn. Arrius Cornelius'un* Proconsullüğü döneminde (M.S.138-140) onarılmıştır. Bu onarımlar Hadrianus döneminin restorasyon çalışmaları bakımından önemlidir.

Batı-doğu yönelimli olarak temenos içerisine yerleştirilmiş olan Zeus-Hadrianus-Antoninus Pius Tapınağı 6X11 sütunlu peripteros stilinde ve 26.80 m X 13.80 m. ölçülerindedir¹⁴⁶(Şek.62). Tapınağın 6.52 m yüksekliğindeki sütunların başlıkları korinth tarzındadır(Şek.63). Tapınak etrafı dört taraftan çevreleyen sütunlu Porticolarına sahiptir. Temenos alanında çalışan kazı ekibinin araştırmaları sonucunda tapınağın 1. yüzyılın sonu ile 2. yüzyılın başında yaptırıldığı anlaşılmıştır. Yapının inşası için kullanılan bloklar kalkerdendir. Ele geçen bir sütun başlığı ve diğer mimari süsleme elemanlarından, yapının korinth tarzında inşa edildiği anlaşılmaktadır.

Tapınağın temenos ölçüleri 68.80 x 46.00 m dir¹⁴⁷. Tapınağa batı yönünden bir propylon ile girilmektedir. Tapınağın arşitravında ele geçen bir yazıttan tanrı Hadrianus ve Antoninus Pius'a adandığı anlaşılmaktadır¹⁴⁸ (Şek. 131). Bununla beraber ele geçen mimari parça ve süslemelerden tapınağın inşaatına ilk kez Hadrianus döneminde başlandığı, Hadrianus'un ölümüyle beraber Antoninus Pius'a adanarak tamamlandığı anlaşılmaktadır¹⁴⁹. Tapınağın diğer önemli bir özelliği ise mimari olarak bu dönemde çok yaygın olmasa da derin bir pronaosa sahip olmasıdır¹⁵⁰. Bu yapıdaki benzer bir pronaos Klaros Artemis Tapınağı'nda gözlenmektedir. Tapınağın portikolarına ait parçalardan sütunlu galerilerin Ionik tarzda inşa edildiği anlaşılmaktadır. Portiko 7.74 m genişliğindedir ve sütunları arasındaki mesafe ise 2.40 m dir¹⁵¹. Tapınağa ait friz

¹⁴⁶ Waelkens 2004, 427.

¹⁴⁷ Waelkens 2004, 427.

¹⁴⁸ Waelkens 2004, 427.

¹⁴⁹ Waelkens 2004, 427.

¹⁵⁰ Serdaroğlu 2004, 158.

¹⁵¹ Waelkens 2004, 277.

parçaları, Erken Bizans döneminde yağmalanarak E 1 Bazilikası'nda (Dionysos Tapınağı ?) yeniden kullanılmıştır¹⁵².

Ayrıca Lanckoronski, yapıya ait mimari parçalardan bir rekonstrüksiyonuda önermiştir¹⁵³.

8.3.2 Mimari Dekorasyon

Tapınağa ait korinth tarzı sütun başlıkları, alınlık, (Şek.56) arşitrav blokları, frize ait parçalar, (Şek.52) korniş parçaları gibi birçok mimari eleman ele geçmiştir¹⁵⁴. Tapınağa ait sütun başlıkları ve diğer mimari parçalar, özellikle yerel taş cinsi olan kalkerden inşa edildikleri için genel olarak kalitesiz bir işçiliğe sahiptirler¹⁵⁵. Yapının genel tarihlendirmesi için Antoninus Pius dönemi kabul görse de tapınağın en uzun yapım evresinin Hadrianus dönemine denk geldiği anlaşılmaktadır¹⁵⁶. Bununla beraber bazı mimari süsleme elemanlarının Ephesos Celsus Kütüphanesi ve Hadrianus Tapınağı'na ait mimari parçalara olan benzerliklerinden dolayı, tapınakta ilk inşa faaliyetlerinin Geç Traianus döneminde başlamış olabileceği de göz ardı edilmemelidir.

Tapınakta, Hadrianus dönemine işaret eden diğer mimari süsleme parçaları Side N 1 ve Thyke Tapınaklarının mimari plastik verileriyle benzerlikler göstermektedir . Özellikle Side N 1 Tapınağı ile Sagalassos Antoninus Pius Tapınağı'nın kyma profilleri ve işlemleri birbirlerine çok benzemektedir . Tapınağın korinth tarzı başlıkları ise derin kanallarla oluşturulmuş damarlı yapısı ve yaprakların üzerinde yer alan derin oyuklu göz torbaları, yüksek ışık altında ışık gölge kontrastı yaratmaktadır. Bu durum başlığın genelinde doğal ve plastik olmayan bir görüntüye sahip olmasına neden olmaktadır .

Daha önceki bölümde açıklanan *neokoros* tapınaklarının işçiliğiyle bu tapınağın işçiliği karşılaştırıldığında, *Prokonnessos* mermeri yerine kalitesiz yerel malzemenin kullanılması, mimari süslemelerin verilişindeki özensizlik, yapıya gösterilen ilginin yetersizliği ile açıklanabilir. Ancak Sagalassos'daki mimari yapıların birçoğunun yerel kireç taşıyla inşa edilmesi, Sagalassos'un mermer yataklarına deniz yoluyla bağlanamamasına dayandırılmalıdır.

¹⁵² Waelkens 2004, 427.

¹⁵³ Lanckoronski 1983.

¹⁵⁴ Vandeput 1997, 64-77.

¹⁵⁵ Vandeput 1997, 64-77.

¹⁵⁶ Vandeput 1997, 75; Erdem 1996, 66.

8.3.3 Friz Bezemeleri Karşılaştırması

Antonius Pius Tapınağının friz kuşağını oluşturan kıvrıkdal bezemeli friz bloklarının yalnızca on tanesi tapınak çevresinde bulunmuştur. Antoninus Pius Tapınağına ait olduğu düşünülen friz bloklarının on yedi tanesi Bazilika E1 yapısının kuzeydoğusunda bulunmuştur¹⁵⁷. Sagalassos'ta M.S. 6. yüzyıla tarihlenen E1 Bazilikasının kuzey duvarında Antoninus Pius Tapınağının friz bloklarının devşirme malzeme olarak tekrar kullanıldığı friz bloklarının ölçümleri ve stil kritikleri sonucunda kanıtlanmıştır¹⁵⁸.

Antoninus Pius Tapınağının çevresinde bulunan friz bloklarıyla E1 Bazilikasının çevresinde bulunan friz bloklarının yükseklikleri arasında çok az da olsa bir fark vardır. Tapınak çevresindeki friz bloklarının yükseklikleri 0.445-0.460 m. arasında değişirken E1 Bazilikası çevresindeki friz blokları 0.470 m. yüksekliğe sahiptirler¹⁵⁹.

Sagalassos Antoninus Pius Tapınağının friz kuşağında kaliteli işçilik gösteren kıvrıkdal bezemeleri kullanılmıştır. Kıvrıkdal kuşağının üst kısmında inci-paye dizisi ile ion kymationu dizisi yer almaktadır. Kıvrıkdal kuşağının kabartma yüksekliği 90 ile 105 mm. arasında değişmektedir. Friz kuşağı boyunca dalgalanarak uzayan anadal kılıf- yaprak demetleriyle tamamen sarılmıştır. Ana daldan ters yönde çıkarak dairesel kıvrım oluşturan yan dallar kısmen kılıf yaprak demetleriyle kaplıdır. Yan dalların uçlarında cepheden ve profilden işlenmiş çiçek ve yaprak rozetler bulunmaktadır. Ayrıca kılıf yaprak demetlerinden çıkan dolgu motifleri de kullanılmıştır.

Antoninus Pius Tapınağının friz blokları üzerinde işlenen kıvrıkdalların en önemli özelliklerinden birisi sade yapıya sahip olmalarıdır. Yani kıvrıkdal kuşağının altından friz zemini hala görülebilmektedir. Kıvrıkdal (ranke) kuşağını oluşturan bezeme öğeleri basit yapıdadırlar ve kolaylıkla tanınabilirler. Kılıf yaprak demetleri anadali kaplamaktadır ve ışık gölge etkisini yaratmaktadır. Tapınağın korinth başlıklarındaki akanthusların tersine friz kuşağındaki akanthus yapraklarının yüzeyleri sadedir ve merkezi damarlar yaprakçıkları organize etmekten ziyade ayırmaktadır¹⁶⁰.

¹⁵⁷ Vandeput 1997, 205.

¹⁵⁸ Waelkens-Mitchell-Owens 1990, 190-193; Waelkens 2004, 427-428; Can 2005b, 85.

¹⁵⁹ Vandeput 1997, 205.

¹⁶⁰ Vandeput 1997, 72.

Doldurma motifi olarak kullanılan ögeler kıvrıkdalın daha doğal hissedilmesini sağlamış ve kıvrıkdal kuşağını monoton bir görüntüye sahip olmaktan kurtarmıştır.

Miletos Agorasının Girişinin aşağı katındaki kıvrıkdal frizlerindeki doldurma motifleri Sagalassos Antoninus Pius Tapınağının frizlerindeki doldurma motifleri ile benzer yapıdadırlar¹⁶¹. Milet Agorası Girişi stil kritiğine göre M.S. 120-130 yılları arasına tarihlenmektedir¹⁶². Sagalassos Antoninus Pius Tapınağının friz kuşağındaki kıvrıkdalların en yakın örneklerinden birisi Kyzikos Hadrianus Tapınağının yarım plaster sütunları üzerindeki kıvrıkdallardır. Burada zemin ve kıvrıkdallar çok güzel dengelenmiştir. Bu özellik Sagalassos Antoninus Pius Tapınağı friz kuşaklarında da vardır. Aizanoi Tiyatrosunun kıvrıkdalları da temiz ve sade yapılarıyla Sagalassos Antoninus Pius Tapınağı kıvrıkdalları ile benzer özellikler göstermektedir. Aizanoi Tiyatrosu gerçek anlamda çok fazla çalışılmamakla birlikte bezeme stiline göre M.S. II. yüzyılın II. yarısına tarihlenmektedir. Pergamon Antik Kentinde yer alan Hadrianic Monopteros'un friz kuşağındaki kıvrıkdal (ranke) motifleri de Sagalassos Antoninus Pius Tapınağı ile benzer yapıdadırlar. Pergamon Hadrianic Monopteros stil kritiğine göre M.S. 120-130 yılları arasına tarihlenmektedir¹⁶³. Sagalassos Antoninus Pius Tapınağı kıvrıkdalları ile benzer yapıdaki bir diğer örnek Pergamon Dionysos Tapınağı kapı çerçevesindeki kıvrıkdallardır. Pergamon Dionysos Tapınağının tarihi tartışmalıdır. Dionysos Tapınağının tarihi konusunda çalışma yapmış araştırmacıların bir kısmı tapınağın Hadrianus Döneminde (M.S. 117-138)¹⁶⁴, bir kısmı ise Septimus Severus Döneminde (M.S. 193 -211)¹⁶⁵ inşa edilmiş olabileceğini ileri sürmektedirler.

Antoninus Pius Tapınağının çevresinde bulunan friz blokları ile E1 Bazilikası'nın kuzeydoğusunda bulunan Antoninus Pius Tapınağına ait olan friz blokları üzerinde işlenen kıvrıkdal bezemeleri aynıdır. Buna karşılık friz kuşağının üstünde bulunan inci-paye ve ion kymationu dizilerinin işçiliğinde bir takım farklılıklar vardır. Tapınak çevresinde bulunan friz bloklarının üst kısmında yer alan inci-paye ve ion kymationu bezeme kuşakları Hadrianus Dönemi özellikleri göstermesine karşın E1 Bazilikası çevresinde bulunan friz bloklarındaki inci-paye ve ion kymationu bezemeleri Antoninus Pius Dönemi özellikleri gösterir. E1 Bazilikası çevresinde bulunan friz

¹⁶¹ Vandeput 1997, 73.

¹⁶² Stroeka 1981, 32, 46-47.

¹⁶³ Koenings-Radt 1979, 332.

¹⁶⁴ Stroeka 1988, 299-300; Pülz 1989, 83-84.

¹⁶⁵ Koenings-Radt 1979, 347.

bloklarından sadece bir tanesinin üzerindeki inci-paye ve ion kymationu bezemeleri Antoninus Pius Tapınağı çevresinde bulunan friz blokları üzerindeki inci-paye ve ion kymationu bezemeleri ile aynıdır. Bu friz bloğu Antoninus Pius Tapınağının friz bloklarının E1 Bazilikasına taşındığına önemli bir kanıttır. E1 Bazilikasının doğu duvarında devşirme malzeme olarak kullanılan friz blokları büyük bir olasılıkla Sagalassos Antoninus Pius Tapınağında bulunan friz bloklarıyla aynı cephe üzerinde değil, tapınağın diğer cephesinde kullanılmış olmalıdır¹⁶⁶.

Bezelerde görülen bu farklılık tapınağın yapım sürecinin de çok uzun bir zaman dilimini kapsadığını kanıtlamaktadır. Bezeme stilleri ışığında tapınağın yapımına Hadrianus'un hükümdarlığı döneminde başlanmış olmalıdır. Fakat tapınak Hadrianus Döneminde bitirilememiş, kendisinden sonra başa geçen Antonius Pius'un hükümdarlığının ilk yıllarında bitirilerek Antoninus Pius'a adanmıştır¹⁶⁷.

Sagalassos Antoninus Pius Tapınağının friz bloğu üzerinde işlenen kıvrıklal (ranke) motifleri ile friz kuşağının üstünde yer alan inci-paye ve ion kymationları bezeme stillerine göre benzer örneklerle kıyaslanarak Hadrianus Döneminin ortalarına, M.S. 120-130 yılları arasına tarihlenebilirler. Buna karşılık E1 Bazilikasının doğusunda bulunan Sagalassos Antoninus Pius Tapınağına ait olduğu düşünülen kıvrıklal bezemeli friz blokları ion kymationu ve inci-paye dizilerinin bezeme stillerine göre Antonius Pius Döneminin ilk yıllarına tarihlendirilmektedirler¹⁶⁸.

8.4 Termessos Hadrianus-N 1 (Artemis) Tapınağı

Psidia Bölgesinin güneybatı ucunda, bölgenin önemli merkezlerinden biri olan Termessos antik kenti yer almaktadır¹⁶⁹. Strabon, Artemidoros'un saydığı Psidia kentleri arasında Termessos'unda bulunduğu bahseder¹⁷⁰.

Termessos N1 Tapınağı Attalos Stoasının güneyinde yer almaktadır¹⁷¹. Doğubatı yönünde inşa edilmiş olan tapınağın girişi doğu yönündedir. Termessos N1 Tapınağı prostylos planlı ve korinth düzenindedir. Pronaos ve cella bölümlerinden oluşan tapınağın genel ölçüleri 15.85 x 11.50 metredir.

¹⁶⁶ Vandeput 1997, 205.

¹⁶⁷ Waelkens-Mitchell-Owens 1990, 190; Vandeput 1997, 75.

¹⁶⁸ Vandeput 1997, 75.

¹⁶⁹ Sevin 2001, 161.

¹⁷⁰ Strabon, XII.7.2.

¹⁷¹ Lanckoronski 1892, 87 vd.; Akurgal 2000, 465; Büyükkolancı 1996,130-136; Büyükkolancı 1997, 117-126.

Tapınağın doğu yönünde bulunan pronaosunun çevresinde 3 basamaklı krepis bulunmaktadır. Pronaos 5.00 x 11.50 m. ölçülerindedir. Pronaos bölümünün önünde 6 sütun yer almaktadır. Köşelerde yer alan pronaos sütunları ile ante duvarları arasında her iki köşede birer tane daha sütun bulunmaktadır. Böylece pronaosun daha uzun olması sağlanmıştır. Pronaos bölümünde kullanılan yivsiz sütunlar alçak postamentler üzerine oturmaktadır. Merkezde bulunan sütun açıklığı yanlarda bulunan sütun açıklıklarına göre daha fazladır. Postamentler ve attik-ion sütun kaideleri aynı blok üzerine yapılmıştır. Postamentler sekiz köşelidir. Tapınağın sütunlarının üzerinde korinth düzeninde kaliteli işçilik gösteren sütun başlıkları kullanılmıştır. Korinth başlıklarındaki akanthus yapraklarının benzerleri Sagallastos Dionysos Tapınağının ante köşelerindeki plaster korinth başlıklarında vardır¹⁷².

Tapınağın korinth düzenindeki başlıklarının üzerinde iki faskialı arşitrav kuşağı yer alır. arşitrav kuşaklarının iki faskialı oluşu çok fazla karşılaşılan bir durum değildir¹⁷³. arşitrav kuşağının üzerinde yer alan friz kuşağında üstte flüt (yiv) motifleri ile altta akanthus yapraklarının belirli bir düzen içerisinde yerleştirilmesi sonucu oluşturulmuş bezeme tarzı kullanılmıştır. Friz kuşağının üst kısmında ion kymationları işlenmiştir. Friz kuşağının üzerinde bezemesiz bırakılmış geison ve sima kuşakları yer almaktadır. Sima kuşağı açık ve kapalı palmetlerle bezenmiştir. Sima kuşağının benzerlerine Attalia Hadrianus Tapınağında ve Perge Plancia Magna Kapısında rastlamaktayız¹⁷⁴.

Termessos N1 Tapınağının üst yapısında Suriye Tipi Alınlığın değişik bir çeşidi kullanılmıştır. Tapınağın arşitrav, friz ve korniş kuşakları ortada Suriye Tipi Alınlığın başladığı yerde kesilmiştir. Alınlığın merkezinde yer alan kemer buraya diğer bezeme kuşaklarından bağımsız olarak yerleştirilmiştir.

Tapınağın cella girişinin her iki yanında kemerli nişlerin kullanılmış olması oldukça önemlidir. Nişlerin yüksekliği 1.50 m., derinliği ise 0.45 m.dir. Nikaia Lefke Kapısı olarak adlandırılan girişin her iki yanında da Termessos N1 Tapınağı nişleri ile benzer yapıdaki nişler kullanılmıştır. Nikaia Lefke Kapısı Hadrianus Dönemine tarihlenmektedir¹⁷⁵. Tapınağın cella kapısı 2.90 m. genişliğinde ve 5.44 m.

¹⁷² Büyükkolancı 1996,131; Büyükkolancı 1997, 118; Vandepout 1997, 208.

¹⁷³ Büyükkolancı 1997, 118.

¹⁷⁴ Büyükkolancı 1997, 119.

¹⁷⁵ İdil 1989, 355.

yüksekliğindedir. Termessos N1 Tapınağının cellası 10.85 x 9.50 m. ölçülerindedir. Cellanın arka duvarında merkezde apsis şeklinde bir niş yer almaktadır. Tapınağın cella duvarları kireçtaştan yapılmıştır.

Termessos N1 yapısı ile ilgili çalışmalar yapan Büyükkolancı yapının aslında bir tapınak olmadığını iddia etmektedir. Büyükkolancı doktora çalışmasında niş ve apsisli bölümleri örnek göstererek N1 Tapınağının aslında tapınak olmadığını, halk meclisi binası veya kütüphane olarak kullanılmış olabileceğini ileri sürmüştür¹⁷⁶. Halk meclisi binası olarak kullanılmış olabileceğine örnek olarak Labraunda'daki Andronları göstermektedir. Ayrıca Ephesos'taki Celsus Kütüphanesi girişindeki nişleri örnek göstererek yapının kütüphane olarak da kullanılmış olabileceğini ileri sürmektedir. Büyükkolancı daha sonraki bir çalışmasında ise yapının kütüphane olarak kullanılmış olduğu iddiasından vazgeçmiştir. Yapının doğu yanındaki in antis veya prostylos planlı olabilecek yapıyı da dikkate alarak bu iki yapının halk meclisi binaları olarak kullanıldıklarını ileri sürmektedir¹⁷⁷.

Termessos N1 Tapınağı mimari bezemeleri genel olarak Geç Hadrianus-Erken Antoninus Pius Dönemi örnekleri ile benzerlikler gösterirler. Bu durumda tapınak M.S.140-150 yılları arasında yapılmış olmalıdır.

8.4.1 Mimari Özellikler

Yapı hakkındaki ilk ve kapsamlı çalışma, bölgede araştırmalarda bulunmuş olan Lanckoronski ve ekibi tarafından gerçekleştirilmiştir. Tapınak ile ilgili ilk çizimler de ona aittir (Şek.64-65). Daha sonra yapı ile ilgili en güncel yayın Büyükkolancı tarafından gerçekleştirilmiştir. Fakat yapının Artemis'e de adandığı konusunda veriler bulunmaktadır. Tapınağa ilişkin herhangi bir yazıta ulaşılabilmesi tarihlendirmeyi güçleştirmektedir de, Büyükkolancı'ya göre yapı 140-150 yılları arasına tarihlendirilmiştir.

Tapınak 15,85X11,50 m ölçülerinde korinth tarzında prostylos planlı olarak inşa edilmiştir¹⁷⁸. Cellanın arka duvarında 3.35 m çapında Ephesos Serapeion Tapınağı'nda olduğu gibi apsidal bir niş bulunmaktadır. Fakat bu niş dikdörtgen bir tarzdadır. Pronaos 5.00X11.50 m ölçülerinde olup üç basamaklı bir krepis'e sahiptir. Yapı altı

¹⁷⁶ Büyükkolancı 1996, 131.

¹⁷⁷ Büyükkolancı 1997, 120-121.

¹⁷⁸ Büyükkolancı 1997, 117.

sütunlu prostylos tarzında olmasına karşın antelerin önünde birer sütun daha bulunmaktadır.

Anadolu'da bu tapınağın en yakın benzeri cephe özelliği olarak Ephesos Hadrianus Tapınağı iken, plan açısından ise Ephesos Serapis Tapınağı'dır¹⁷⁹. Ephesos Hadrianus Tapınağı'nın alınlığı, Suriye tipinde olmasına karşın genel yapısı bunun biraz dışında kalmaktadır. Ephesos Hadrianus Tapınağı örneğinde arşitrav ve friz birbirinden koparılmadan ortada yarım daire şeklinde halka yaparken burada farklı olarak arşitrav ve frizler köşeli olarak sonlanmakta, bunun üzerine yarım daire formundaki alınlık oturmaktadır. Yapıda karşımıza çıkan diğer ilginç bir olgu da cephedeki iki niştir.

8.4.2 Mimari Dekorasyon

Mimari Plastik bezeme açısından bakıldığında yapının tarihlendirmesinde kullanılacak en önemli buluntular friz bloğuna ait kalıntılardır. Hadrianus döneminin tipik hızlı üretim stili olan flüt bezemesinin biraz daha farklı bir versiyonunu bu tapınakta da görmek mümkündür. Friz içerisinde daha önce Hadrianus dönemine tarihlendirilen basit sıralı flüt bezemesi yerine burada benzer bir şekilde sıralı akanthus yaprakları kullanılmıştır. Buna benzer bir örneği Termessos'a çok yakın olan Perge Hadrianus Çeşmesi'nin friz bloklarında görmek mümkündür. Olasılıkla bu tarz bir süsleme anlayışı Perge ekolünün bir etkisi olarak Termessosu da etkilenmiş olmalıdır. Flüt bezemesinin üstündeki İon kymationu bezemeleri ve sima üzerinde karşımıza çıkan anthemion bezemeleri, Hadrianus döneminin genel özelliklerini yansıtmaktadır (Şek. 156-157). Bununla beraber tapınağın cephesindeki nişlerde yer alan plaster bezemelerindeki sarmal süslerin benzerini, Kyzikos Zeus-Hadrianus Tapınağı'nın süslemeli sütun tamburlarında da görmek mümkündür. Buna benzer diğer bir örnek ise Perge Tiyatrosu bezemelerinde karşımıza çıkmaktadır. Yapının cephesindeki sarmal salkım bezemelerinin bir amphora ile sonlandırılması Hadrianus dönemi Herakleia Pontike, Aizanoi ve Notion'daki tapınaklarının sütun tamburları ve başlıklarındaki küçük vazo tarzı bezemeleri hatırlatmaktadır.

¹⁷⁹ Scherrer 2000, 109-138.

8.4.3 Friz Bezemeleri Karşılaştırması

Termessos N1 Tapınağının frizlerinde altta akanthus yapraklarının üstte flüt (yiv) motiflerinin bir arada kullanılmasıyla oluşan bezeme tarzı kullanılmıştır¹⁸⁰. Friz kuşağının üst sınırında ion kymationu kuşağı yer almaktadır. Her bir akanthus yaprağının arkasında fon oluşturacak şekilde üç tane flüt (yiv) motifi kullanılmıştır. Akanthus yapraklarının kabartma derinliği vardır ve yapraklar alttan birbirlerine bağlanmışlardır. Akanthus yapraklarının genel yapısı Erken Antoninus Pius Dönemi örneklerini hatırlatmaktadır. Flütler (yivler) dar işlenmişlerdir. Flütlü (Yivli) ve akanthuslu friz olarak adlandırabileceğimiz bu bezemelere çok fazla rastlanılmamaktadır. Sagalassos Antoninus Pius Tapınağı Temenosunda ve Aşağı Agoranın Kuzeyindeki Nymphaionunda yapıları her ne kadar farklı olsa da flüt (yiv) ve akanthusun bir arada kullanıldığı bezeme tarzı kullanılmıştır. Her iki yapıda Geç Hadrianus-Erken Antoninus Pius Dönemine tarihlenmektedir.

¹⁸⁰ Anabolu 1970, 79.

9 SONUÇ

Anadolu'daki Roma Dönemi imarlaşma süreci göze alındığında en zengin dönemin İmparator Hadrianus Dönemi olduğu anlaşılmaktadır. Bu dönemde yapılmış olan ve ihtişamlı bir görünüme sahip alan dönemin önemli örnekleri arasında yer alan bu yapının dönemin mimari ve biçimsel özellikler açısından Roma imparatorlarından Hadrian Dönemi özelliklerini (Hüküm sürdüğü 117-138) sergilediği anlaşılmış. Yüzeyde bulunan temel kalıntıları ve mimari blokların yardımıyla yapının planı Inantis (Şek.23) olarak ortaya çıkarılmıştır. Yapının peripteral olma ihtimali ile kent içinde ve etrafında detaylı bir inceleme yapılmış ancak tapınak da kullanılmaya uygun ve peripteral plan tipini desteleyecek miktarda sütun tamburlarına rastlanmamıştır.

Tapınak şehrin en üst noktasına akropol dediğimiz şehri ayakları altına alan kutsallığına yakışır biçimde inşa edilmiştir. Alt yapısı sağlam bir zemine oturtulmuş olup görülebilen 3 basamaklı bir podyum üzerine oturtulmuştur. Yüzeyde naosun temel kalıntıları görülmektedir. Naos 11,30 x 24,60 m ebatlarındadır. Yapının sadece ön cephesi olan Güneydoğu tarafında insütu durumda olan mimari parçalar vardır. Diğer cephelerin çok dik olmasından dolayı buralara ait bloklar yamaçlardan akıp gitmiş yada çalınması daha kolay olduğundan hem antik dönemde (özellikle Bizans yapılarında devşirme olarak kullanılan malzemelerden anlıyoruz) hemde günümüzde yok edilmiştir. Tapınağın merkezinde bulunan defne çukuru buna örnektir.

Yapı korinth düzeninin de önü kemerli olarak inşa edilmiştir. Çevrede sütun kaidesine rastlamamış olmamıza rağmen attik ion tipi bir anta kaidesinin olması sütunlarının da kaideli olması gerektiğini düşündük çünkü korinth düzeninde mükemmel bir kemeri taşıyan iki ionik yivli sütun kaidesiz düşünülemez sanırım.

Korinth başlığı yaprakları keskin ve güçlü formlar gösterirler. Başlık da yapraklar güçlü bir arka plan işçiliği ile kalathostan ayrılmaktadır. Yapraklar kalathos yüzeyinden öne çıkacak şekilde biçimlendirilmişlerdir. Yaprak önce kalathos yüzeyine doğru bir eğim gösterir sonra bir dönüşle öne çıkar, böylelikle bir hareketlilik sağlanmıştır. Yaprakların alt kenarları düzdür. Dönemin özelliği olarak yaprak uçları çok uzun ve sivri değildir.

Arşitravlar üç faskialıdır. İlk faskia geçişinde inci payet işlenmiş; inciler yuvarlak yapılırken payetler ise uzatılmıştır. Bu Hadrian döneminde çok kullanılan bir özelliktir. İkinci faskia geçişinde ise burgu şeklinde urgan motifi işlenmiştir. Üçüncü faskia ise taç kısmına geçişte inci payet taç kısmındaki ion kymationu ile simetrik olarak yapılmıştır. İon kymationu Hadrianus Döneminin özelliği olarak çok sivri uçlar göstermezler, genellikle oval ve U formdadırlar, dışa doğru şişkince yapılmışlardır. Yumurtalar çanaklar içine derin bir biçimde oyulmuşlardır. Yumurtalar arasında ara elaman olarak kullanılan ok ucu dönem sonu özelliğidir. İon kymationun üzerindeki palmet sırası, ikili dizim şeklinde açık ve kapalı olarak sıralanmıştır. Dönem özelliği olarak palmetler plastik özellik kazanmış ve yavaş yavaş bezeme zemininden ayrılmıştır. Sütun arşitravları iki cepheli olarak işlenmiş ve bir örnekte kısa cephede işlenerek üç cephede süslenmiştir. Apsidal olarak yapılmış olan kemer arşitravlarında soffit çok daha iyi görülmektedir. Soffit inci payet dizesi ile çerçeve içine alınmış ortadan simetrik iki yana açılan akantus yaprakları ile süslenmiştir. Yaprak gözleri matkap ile oyulmuştur ve uçları sivri değildir.

Çatıya ait üçgen korniş bloğundan dolayı tapınağın üçgen bir alınlığa sahip olup kemerli bir yapı ile taşındığını düşünmekteyiz. Ayrıca üç cephesi de süslenmiş sütun arşitravıda kemerler ile anta duvarları arasında yer almaktadır.

Termessos N1 Tapınağını, Sagalassos Zeus-Hadrianus-Antoninus Pius Tapınağı, Ephesos Hadrianus Tapınağı, Kremna Hadrianus Tapınağı ile Mimari bezeme, süsleme ve plastik özellikleri karşılaştırılıp dönemselsel olarak tarihlendirilmede kullanılmışlardır. Ayrıca bu yapılar ön cephe restitüsyonu olarak Bargylia Hadrian Tapınağı ile aynı özellikleri taşımaktadır.

Bulunan malzemelerin bir araya getirilip teknik olarak birleştirip Korinth düzeninde in antis planlı bir yapı ortaya çıkmıştır. Sonuç olarak yüzeyde bulunan ve birbirini tamamlayan parçalar çizimleri yapıp kataloga alınmış ve üç boyutlu olarak ayağa kaldırılmış. Bulunan parçalar ile teknik olarak tapınağın ayakta olabilecek hali hazır şekli sunulmuştur. Yapılan kazı çalışmaları ile yapılmış olan çalışmalar geliştirilebilir ve daha iyi sonuçlar edilebilir.

10 KAYNAKÇA

10.1 Antik Kaynaklar

- Aelius Arlstldes, *Orationes*
 Anthologia Palatina, *Planudea*
 Aureilus Victor, *Epitome de Caesaribus*
 Cassius Dio, *Romaike Historia*
 Chronikon Paschale, *Epitome Khronon*
 Eusebios, *Hieronymus Chronicon*
 Malalas = *Malalas, Chronographia*
 Pausanias, *Periegesis des Hellados*
 Plinius Minör, *Epistulae*
 Spartianus, *Scriptores Historia Augusta, .vita Hadriani*
 Strabon, *Geographika*
 Suetonius, *De Vita Caesarum*
 Synkellos, *Ekloge Chronographia*
 Vitruvius, *De Architectura*

10.2 Modern Kaynaklar

- | | |
|--------------|--------------------------------------------------------------------------------------------|
| Akşit 1976 | Akşit O., Roma Tarihi, İstanbul Üniversitesi Edebiyat Fakültesi Yayınları, İstanbul, 1976. |
| Akşit 1985 | Akşit O., Roma İmparatorluk Tarihi 1-2, İstanbul, 1985. |
| Akurgal 1988 | Akurgal E., Anadolu Uygarlıkları, İstanbul, 1988 |
| Akurgal 1993 | Akurgal E., Eski Çağda Ege Ve İzmir, İzmir, 1993 |
| Akurgal 1995 | Akurgal E., Anadolu Uygarlıkları, İstanbul, 1995. |
| Anadolu 1970 | Anadolu M.,U., Küçük Asya'da Bulunan Roma İmparatorluk Çağı Tapınakları, İstanbul, 1970. |
| Baldoni 2004 | Baldoni D., C., Franco P., Belli F. Berti, Karia'da Bir Liman Kenti İasos, İstanbul, 2004. |
| Başaran 1995 | Başaran C., Anadolu Mimari Bezemeleri Roma Çağı Lotus Palmet Örgesi, Erzurum, 1995. |

- Bayburtluoğlu 1985 Bayburtluoğlu C., "Phaselis Kazı Raporu", *7.Kst* 1985, 373-384.
- Bean 1997 Bean G.,E., Eski Çağda Ege Bölgesi, İstanbul, 1997.
- Bean 2000 Bean G.,E., Eskiçağ'da Menderes'in Ötesi, Çev: P. Kurtoğlu; Arion Yayınevi, İstanbul, 2000.
- Blümel 1997 Blümel W., " Epigraphische Forschungen Im Westen Kariens 1995", XIV Ast/I, Ankara, 1997, 183-188.
- Bowie 1978 Bowie E.,L., The Vedii Antonini And The Temple Of Hadrian At Ephesus, *Proceedings Of The XI International Congress Of Classical Archaeology*, Ankara, 1978.
- Brenk 1968 Brenk B., Die Datierung Der Reliefs Am Hadrianstemple İn Ephesos Und Das Problem Der Tetrarchischen Skulptur Des Osten, *Istmitt* 18, 1968.
- Büyükkolancı 1996 Büyükkolancı M., Psidia Bölgesi Tapınak Mimarisi (Yayınlanmamış Doktora Tezi), İstanbul, 1996.
- Büyükkolancı 1997 Büyükkolancı M., "Termessos N1 Yapısı, *Adalya II*, 1997, 117-126.
- Can 2005a Can B., "Antoninler Dönemi Baroğu Işığında Aspendos Tiyatrosu Bezemeleri", *Adalya VIII*, 2005, 89-119.
- Can 2005b Can B., Roma Çağı Anadolu Mimarisinde Kıvrıkdal (Ranke) Bezemeleri, Erzurum, 2005. (Yayınlanmamış Doktora Tezi)
- Erdem 1996 ERDEM Z.,K., Anadolu'da Hadrianus Donemi Mimari Bezemeleri, İstanbul, 1996.(Yayınlanmamış Doktora Tezi)
- Erdem 2008 ERDEM Z.,K., İmparator Hadrianus Donemi Mimari Süslemeleri: Sütun Yivleri Arasındaki Vazo Benzeri Motifler, *Haluk Abbasoğlu Armağanı*, İstanbul, 2008.
- Freyberger 1990 *Freyberger K.*, Stadtrömische Kapitelle Aus Der Zeit Von Domitian Bis Alexander Severus. Zur Arbeitweise Und Organisation Stadtrömischer Werkstätten Der Kaiserzeit, *Mainz Am Rhein*, 1990.
- Ganz 1992 GANZ U.,W., Korinthisierende Kapitelle Der Römischen Kaiserzeit. Schmuckkapitelle İn Italien Und Den

- Nordwestlichen Provinzen, *Wien, 1992.*
- Güven 1987 Güven S., "Anadolu'da Roma Takları", 4.Ast. 1987, 103-110
- Hahland 1954 Hahland W., Ebertoter Antinoos-Androklos, *Jöai 41*, Wien, 1954.
- Heilmeyer 1970 *Heilmeyer W.D.*, Korintische Normalkapitelle. Studien Zur Geschichte Der Römischen Architekturdekoration, RM Erg. 16 Heidelberg, 1970.
- Herodot 1991 Herodotos, *Historiai - Herodot Tarihi*, Çev. A. Erhat - M. Ökmen; Remzi Kitabevi, İstanbul, 1991.
- İdil 1976-1977 İDİL V., "Anadolu'da Roma İmparatorluk Çağı Korinth Başlıkları (Kaiserzeitliche Korintis"Che Kapitelle İn Anatolien)“, *Anatolia 20*, 1976-1977, 1-49.
- İdil 1989 İDİL V., "Anadolu'da Roma İmparatorluk Döemi Zafer Takları", *Jale İnan Armağanı*, İstanbul, 1989.
- Jacobsan 1986 JACOBSON, D.,M., "Hadrianic Architecture And Geometry", *AJA Vol. 90*, No-1, 1986.
- Jacobson 1986 David. M.Jacobson, Hadrianic Architecture and Geometry, *AJA Vol.90*, No-1, 1986.
- Karaosmanoğlu 1997 Karaosmanoğlu M., Başlangıcından Klasik Dönem Sonuna Kadar Lotus-Palmet Çiçek Ve Yumurta-Boncuk Dizisinin Gelişimi, Erzurum, 1997.
- Karwiese 1995 Karwiese S., Gross Ist Die Artemis Von Ephesos, Die Geschichte Einer Der Grossen Städte Der Antike, Wien, 1995.
- Koçhan 1990 Koçhan N., "Hadrian Tapınağı Mimari Bezemeleri", *12.Kst*, 1990, 176-178.
- Koenings-Radt 1979 Koenings W.,-Radt W., "Ein Kaiserzeitlicher Rundbau (Monopteros) İn Pergamon", *Istmitt 29*, 1979, 317-354.
- Köster 1989 Köster R., " S., Pülz, Untersuchungen Zur Kaiserzeitlichen Bauornamentik Von Didyma, Tübingen (1989)", *Bjb 12*, 1992, 707-714

- Küçükeren 2005 Küçükeren C., Ege'de Bir Anadolu Uygarlığı Karia, İstanbul, 2005.
- Lanckoronski 1883 Lanckoronski Karl Graf Von. *Les Villes De La Pamphylie Et De La Pisidie Volume II*, Paris, 1893.
- Mansel 1975 Mansel A.,M, "Die Nymphaeum Von Perge", *Istmitt* 25, 1975, 367-372.
- Miltner 1959 Miltner F., 22. Vorlaufinger Bericht Über Die Ausgrabungen In Ephesos, *Öjh* 44, 1959.
- Mitchell 1989 Mitchell S., "The Hadrianic Forum And Basilika At Cremna", Inana Armağan, 1989,229-245.
- Mitchell 1995 Mitchell S., Cremna In Pisidia, An Ancient City In Peace And In War, Iondon, 1995.
- Miltner 1959 Miltner F., "22. Vorlaeufiger Bericht Über Die Ausgrabungen In Ephesos", *Öjh XLIV*, 1959, 243-314.
- Miltner 1960 Miltner F., "24. Vorlaeufiger Bericht Über Die Ausgrabungen In Ephesos", *Öjh XLIV*, 1960, 1-76.
- Naumann 1979 Naumann R., Der Zeus tempel Zu Aizanoi (Denkmäler Antiker Architektur 12) Berlin, 1979.
- Naumann 1994 Naumann R., "Römischer Grabbau Westlich Des Zeus-Tempelareals In Aizanoi", *Istmitt* 44, 1994, 303-306
- Orgeval 1950 Orgeval B., I 'Empereur Hadrien, Oeuvre Legislative Et Administrative, Paris, Domat Montchrestien, 1950.
- Outschar 1999 OUTSCHAR U., Zur Deutung Des Hadrianstempels An Der Kuretenstrasse, *100 Jahre Österreichische Ausgrabungen In Ephesos 1895-1995*. Kongressakten Wien, 1999.
- Peschlow-Bindokat 2005 Peschlow-Bindokat A., Latmos'ta Bir Karia Kenti Herakleia, Çev. F., Özcan, Homer Kitabevi, İstanbul, 2005
- Pülz 1989 Pülz, Untersuchungen Zur Kaiserzeitlichen Bauornamentik Von Didyma, *Istmitt Beih.* 35, 1989.
- Rocca 1999 Rocca E., La., "Archaeological Survey In The Territory Of The Gulf Of Mandalya: Results Of The 1993-1997 Campaigns", *XVI Ast/It*, Ankara, 1999, 547-568.

- Rohmann 1995 Rohmann. J., " Einige Bemerkungen Zum Ursprung Des Feingezahnten Akanthus *Istmitt* 45, 1995, 109-121.
- Scherrer 2000 Scherrer, Efes Rehberi, 2000,
- Serdaroğlu 2004 Serdaoğlu, Ü., Lycia-Karia'da Roma Dönemi Tapınak Mimarlığı, İstanbul, 2004.
- Sevin 2001 Sevin V., Anadolu'nun Tarihi Coğrafyası I, Ankara, 2001
- Strabon XIV STRABON, Antik Anadolu Coğrafyası, Çev. A. Pekman; Arkeoloji Ve Sanat Yayınları, İstanbul, 1993.
- Strocka 1981 Strocka W., M., Das Markttor Von Milet, Berlin, 1981.
- Şahin 2002 Şahin M. Anadolulu Bir Mimar Hermogenes, İstanbul, 2002.
- Texier TEXIER Charles. Küçük Asya, Coğrafyası, Tarihi Ve Arkeolojisi, I. Cilt, Çev: Ali Suat, Ankara, 2002.
- Thukydides Egermann; F., "*Zum Historiographischen Ziel Des Thukydides*" ,Historiazaltgesch, Wiesbaden, 1961.
- Thür 1989 Thur H., Das Hadrianstor In Ephesos, *Forschungen In Ephesos XI/1*, Wien, 1989.
- Thür 1995 Thur H., Der Ephesische Ktistes Androklos Und (S)Ein Heroon Am Embolos, *Öjh* 64, 1995.
- Tırpan 1996 Tırpan, A. A., "Karya'da Bazı Dağ Kentleri Amyzon, Hydea, Kindya, Kildara", Habitat Iı, 1996.
- Tomlinson 2003 Tomlinson R.A., *Yunan Mimarlığı*, Çev: R. Akbulut, İstanbul, 2003.
- Umar 1999 Umar B., Karia Bir Tarihsel Coğrafya Araştırması Ve Gezi Rehberi, İstanbul, 1999.
- Uyguç 1992 Uyguç A., Güneybatı Anadolu'nun Tarih Öncesi Halkı Kar'lar, Aydın, 1992.
- Vandeput 1997 Vandeput L., The Architectural Decoration In Roman Asia Minor, Sagalassos: A Case Study, Brepols, 1997.
- Waelkens 2004 WAELKENS M., Report On The 2003 Excavations And Restoration Campaign At Sagalassos, *KST* 26, Ankara, 2004.
- Ward-Perkins 1981 Ward-Perkins J. B., Roman Imperial Architecture, New Haven, 1981.

- Weber 1907 Weber W. Untersuchungen Zur Geschichte Des Kaiser Hadrianus, Leipzig, 1907.
- Wegner 1978-80 Wegner M., " Soffitten Von Ephesos Und Asia Minor, *Ojh* 52 (1978-1980) 91-107.
- Wegner 1990 Wegner,M., " Bauschmuck Von Side ", *Inan Arm.*, I (1989) 161-167. Wegner,M., "Römische Miszellen", *Ojh* 60 (1990) 103-119
- Weiss 1995 Weiss P. Hadrian În Lydien, *Chiron* 25, 1995.
- Wilson 2000 Mark Wilson Jones, Principles of Roman Architecture, New Haven, 2000.
- Wörrle 1973 Worlle M., Zur Datierung Des Hadriantemples An Der Kurettenstrasse În Ephesos, *Aa* 88, 1973.
- Yaylalı 1996 Yaylalı A., Kyzikos 1995: Arkeolojik Kazı Etkinlikleri, *Kst XVIII*, Ankara, 1996.
- Young 2003 Young S., "Pamphylian Architectural Decoration İn The Second Century Ad:Purely Derivative Or An Independent Tradition?", *Adalya VI*, 2003, 171-188.

Şekiller Listesi

Şekil 1: Karia'nın Anadolu'daki Yeri

Şekil 2: Karia Bölgesi Günümüzdeki Yeri

Şekil 3: Karia Bölgesi Antik Kentleri

Şekil 4: Bargylia bulunduğu mevki

Şekil 5: Bargylia Antik Kenti

Şekil 6: Bargylia Sikkesi; M.Ö. 1.yy ön yüzde Artemis Kindyas arka yüzde Pegasus

Şekil 7: Bargylia Kent Planı

Şekil 8: Kremna Antik kent Planı

Şekil 9: Sur Duvarı

Şekil 10: Sur Duvarı

Şekil 11: Agora Bulunduğu Alan ve Kalıntıları

Şekil 12: Agora İn Sütü Köşe Sütunları

Şekil 13: Agoraya ait mimari elemanların Bizans Dönemi kalesinde kullanımı

Şekil 14: Agoranın 3 boyutlu denemesi

Şekil 15: Tiyatro Kaveası

Şekil 16: Kireçtaşından oturma sıraları

Şekil 17: Tiyatro sahne binası

Şekil 18: Hamam yapısının tonozlu kısmı

Şekil 19: Hamam yapısı

Şekil 20: Nekropol alanı

Şekil 21: Lahit Kapağı

Şekil 22: Tapınağın hava fotoğrafı

Şekil 23: Tapınağın Planı

Şekil 24: Üç basamaklı krepis

Şekil 25: Basamak Genişliği

Şekil 26: Naosun arkada kapandığı Batı köşesi

Şekil 27: Naosun Toikhobat silmesi

Şekil 28: Kuzey Köşeden Naosun temel kalıntısı

Şekil 29: Attik İon tipi Anta kaidesi

Şekil 30: Dörtgen Sütun Tamburu

Şekil 31: Yuvarlak Sütun tamburu

Şekil 32: Tapınağın ön cephesinde sütunların düştükleri yer.

Şekil 33: korinth Anta Başlığı

Şekil 34: Akanthus yaprak formu

Şekil 35: Kyzikos Zeus-Hadrianus Tapınağı'nın Korinth Sütun Başlığına Ait Akanthus Yaprağı

Şekil 36: Pergamon Serapeion'a Ait Korinth Sütun Bağlığı

Şekil 37: Euromos Zeus Tapınağı Sütun Başlığı

Şekil 38: Olympieion Tapınağı Korinth Başlığı

Şekil 39: Ephesos Hadrianus Tapınağı

Şekil 40: Ephesos Hadrianus Tapınağı Sütun Başlığı

Şekil 41: Stylobat Arşitravı

Şekil 42: Apsidal kemer Arşitravı

Şekil 43: Bargylia Hadrian Tapınağının Yeniden Kurma Denemesi.

Şekil 44: Ephesos Hadrianus Tapınağının Kemerini.

Şekil 45: Ephesos Hadrianus Tapınağı Suriye alınlığının kemer arşitravı.

Şekil 46: Kemer arşitravı süsleme detayı

Şekil 47: Soffit bezemesi

Şekil 48: Kemer arşitravları

Şekil 49: Aizanoi Zeus Tapınağı Arşitravı

Şekil 50: Bargylia Hadrian Tapınağı Friz Bloğu

Şekil 51: Euromos Zeus Tapınağının frizi

Şekil 52: Sagalassos Antoninus Pius Tapınağı Friz Kuşağı

Şekil 53: Phaselis Hadrianus Takının frizi

Şekil 54: Bargylia Hadrian Tapınağı Yatay Korniş Bloğu

Şekil 55: Bargylia Hadrian Tapınağı Alınlığına Ait Parça

Şekil 56: Sagalassos Zeus-Hadrianus-Antoninus Pius Tapınağı Alınlığına Ait Parça

Şekil 57: Ephesos Hadrianus Tapınağı Yeniden Kurma Denemesi

Şekil 58: Ephesos Hadrianus tapınağının ön cephesi

Şekil 59: Ephesos Hadrianus tapınağı üst yapısı

Şekil 60: Ephesos Hadrianus Tapınağı Dış Frizi

Şekil 61: Kremna Hadrianus Tapınağı Süslemeleri (Mitchell, Cremna in Pisidia)

Şekil 62: Sagalassos Zeus-Hadrianus-Antoninus Pius Tapınağı Planı (Serdaroğlu, Lycia-Karia'da Roma Dönemi)

Şekil 63: Sagalassos Zeus-Hadrianus-Antoninus Pius Tapınağı Ön Cephe Yeniden Kurma Denemesi (Waelkens, Sagalassos)

Şekil 64: Termessos Hadrianus N1 Tapınağı (Lanckoronski, Pisidie)

Şekil 65: Termessos Hadrianus N1 Tapınağı Ön Cephenin Yeniden Kurma Denemesi (Lanckoronski, Pisidie)

Şekil 66: Bargyia Hadrian Tapınağının Ön Cephe Restitüsyonu

Şekil 67: Bargyia Hadrian Tapınağının Yan Cephe Restitüsyonu

Şekil 68: Bargyia Hadrian Tapınağının 4/3 lük görünümü

Şekil 69: Bargyia Hadrian Tapınağının Ön cephe detayı

Şekil 70: Bargyia Hadrian Tapınağının Arazi Üzerinde Yerine Koyma Denemesi

Şekil 71: Bargyia Hadrian Tapınağının Restitüsyon denemesi

RESİMLER



Şekil 1: Karia'nın Anadolu'daki Yeri



Şekil 2: Karia Bölgesi Günümüzdeki Yeri



Şekil 3: Karia Bölgesi Antik Kentleri

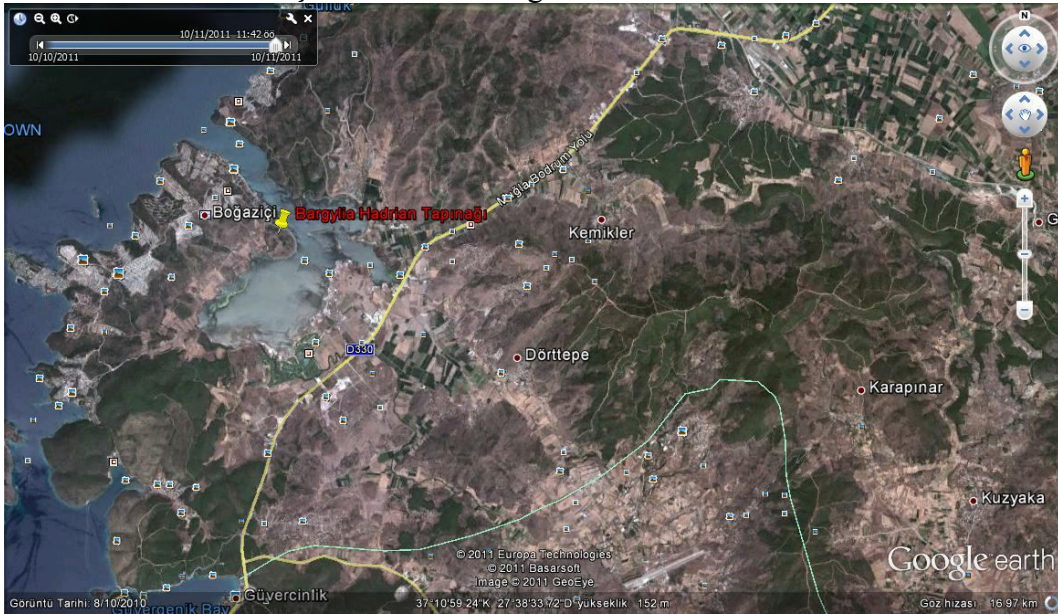

Şekil 4: Bargylla bulunduğu mevkii

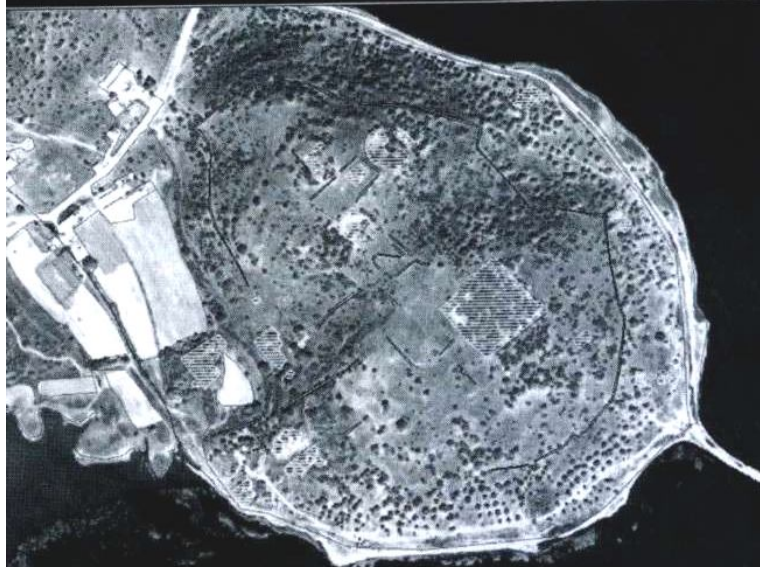

Şekil 5: Bargylia Antik Kenti



Şekil 6: Bargylia Sikkesi; M.Ö. 1. yy ön yüzde Artemis Kindyas arka yüzde Pegasus



Şekil 9: Sur Duvarı



Şekil 10: Sur Duvarı



Şekil 11: Agora Bulunduğu Alan ve Kalıntıları



Şekil 12: Agora İnsitu Köşe Sütunları



Şekil 13: Agoraya ait mimari elemanların Bizans Dönemi kalesinde kullanımı

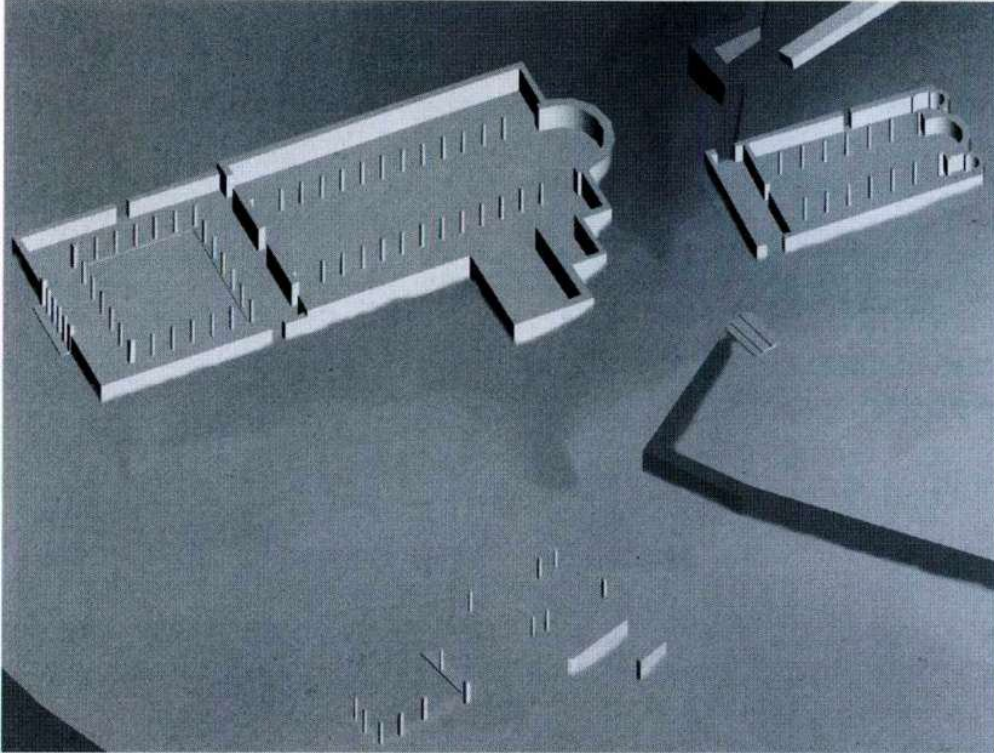

Şekil 14: Agoranın 3 boyutlu denemesi (La Rocca)



Şekil 15: Tiyatro Kaveası



Şekil 16: Kireçtaşından oturma sıraları



Şekil 17: Tiyatro sahne binası



Şekil 18: Hamam yapısının tonozlu kısmı



Şekil 19: Hamam yapısı



Şekil 20: Nekropol alanı



Şekil 21: Lahit Kapağı



Şekil 22: Tapınağın hava fotoğrafı

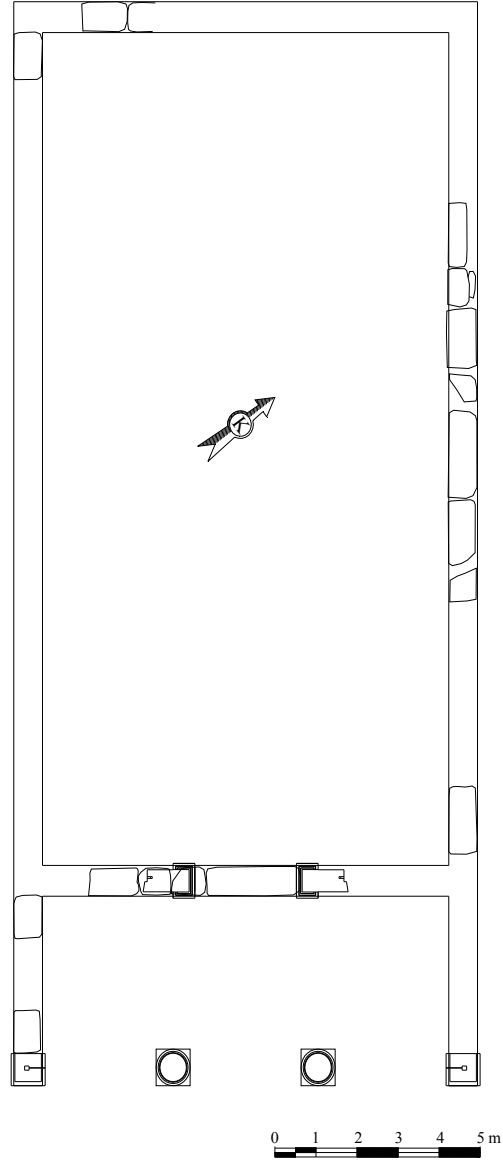

Şekil 23: Tapınağın Planı



Şekil 24: Üç basamaklı krepis



Şekil 25: Basamak Genişliği



Şekil 26: Naosun arkada kapandığı Batı köşesi



Şekil 27: Naosun Toikhobat silmesi



Şekil 28: Kuzey Köşeden Naosun temel kalıntısı



Şekil 29: Attik İon tipi Anta kaidesi



Şekil 30: Dörtgen Sütun Tamburu



Şekil 31: Yuvarlak Sütun tamburu



Şekil 32: Tapnağın ön cephesinde sütunların düştükleri yer



Şekil 33: korinth Anta Başlığı



Şekil 34: Akanthus yaprak formu



Şekil 35: Kyzikos Zeus-Hadrianus Tapınağı'nın Korinth Sütun Başlığına Ait Akanthus Yaprığı



Şekil 36: Pergamon Serapeion'a Ait Korinth Sütun Bağlığı



Şekil 37: Euromos Zeus Tapınağı Sütun Başlığı



Şekil 38: Olympieion Tapınağı Korinth Başlığı



Şekil 39: Ephesos Hadrianus Tapınağı



Şekil 40: Ephesos Hadrianus Tapınağı Sütun Başlığı



Şekil 41: Stylobat Arşitravı



Şekil 42: Apsidal kemer Arşitravı



Şekil 43: Bargylia Hadrian Tapınağının Yeniden Kurma Denemesi



Şekil 44: Ephesos Hadrianus Tapınağını Kemerini



Şekil 45: Ephesos Hadrianus Tapınağı Suriye alınlığının kemer arşitravı



Şekil 46 : Kemer arşitravı süsleme detayı



Şekil 47: Soffit bezemesi



Şekil 48: Kemer arşitravları



Şekil 49: Aizanoi Zeus Tapınağı Arşitravı



Şekil 50: Bargylia Hadrian Tapınağı Friz Bloğu



Şekil 51: Euromos Zeus Tapınağın frizi



Şekil 52: Sagalassos Antoninus Pius Tapınağı Friz Kuşağı

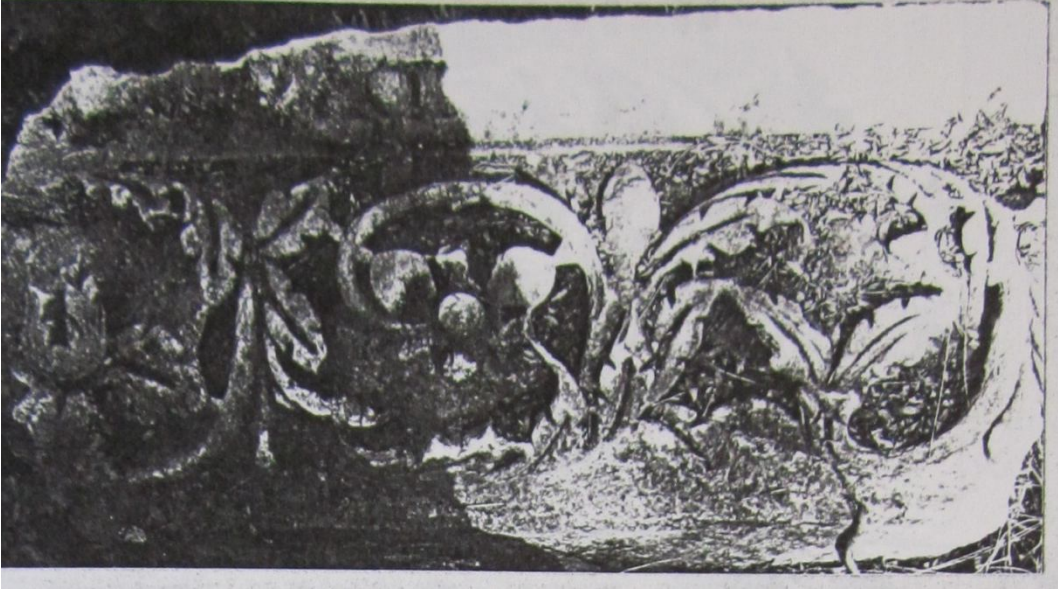

Şekil 53: Phaselis Hadrianus Takının frizi



Şekil 54: Bargyia Hadrian Tapınağı Yatay Korniş Bloğu



Şekil 55: Bargylia Hadrian Tapınağı Alınlığına Ait Parça



Şekil 56: Sagalassos Zeus-Hadrianus-Antoninus Pius Tapınağı Alınlığına Ait Parça

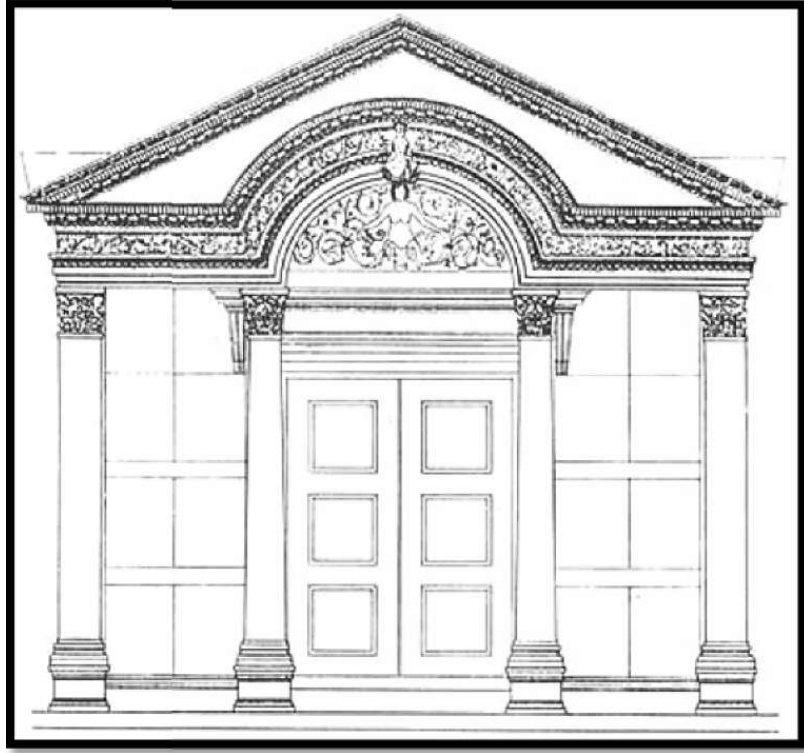

Şekil 57: Ephesos Hadrianus Tapınağı Yeniden Kurma Denemesi



Şekil 58: Ephesos Hadrianus tapınağının ön cephesi



Şekil 59: Ephesos Hadrianus tapınağı üst yapısı



Şekil 60: Ephesos Hadrianus Tapınağı Dış Frizi

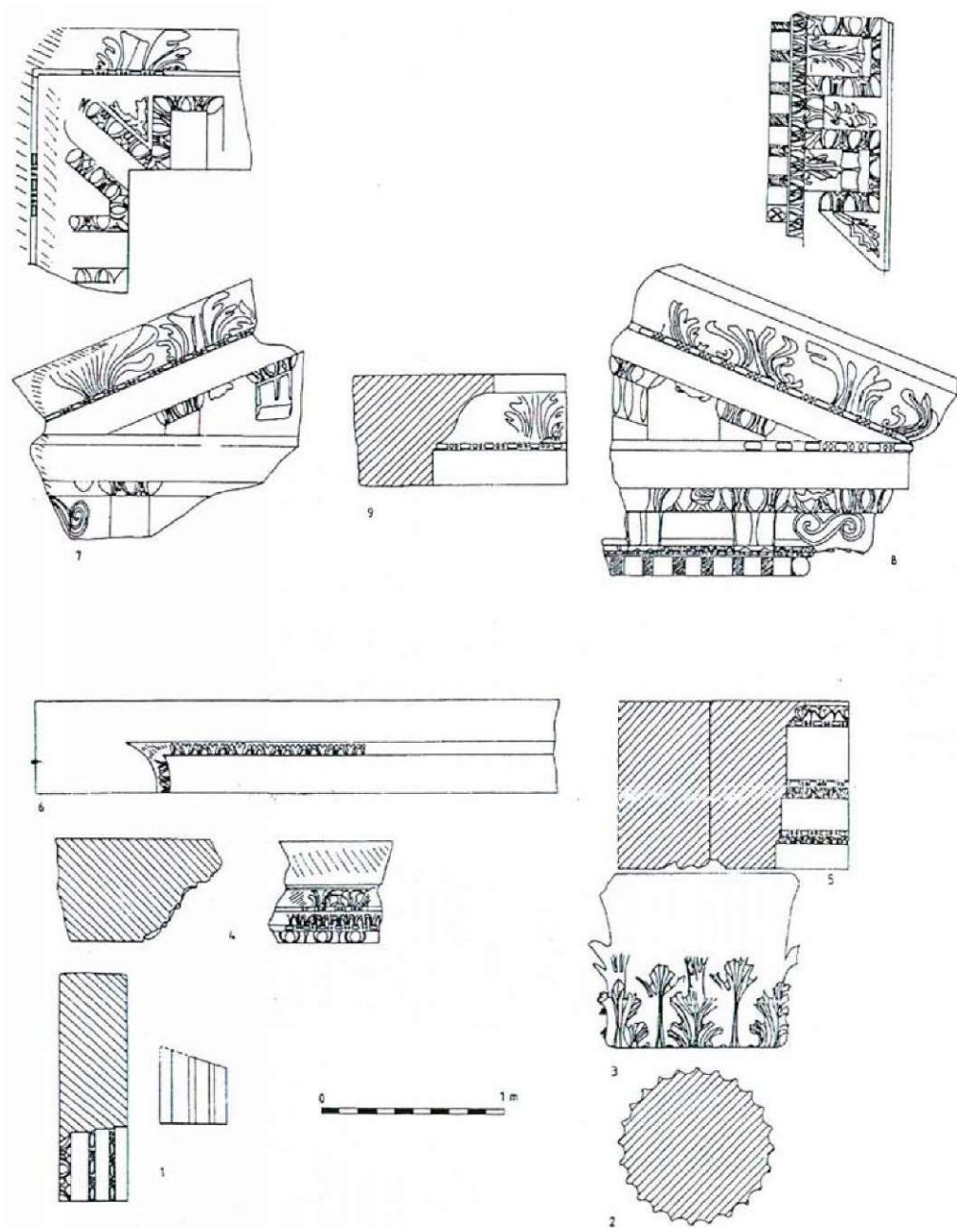

Şekil 61: Kremna Hadrianus Tapınağı Süslemeleri (Mitchell, Cremna in Pisidia)

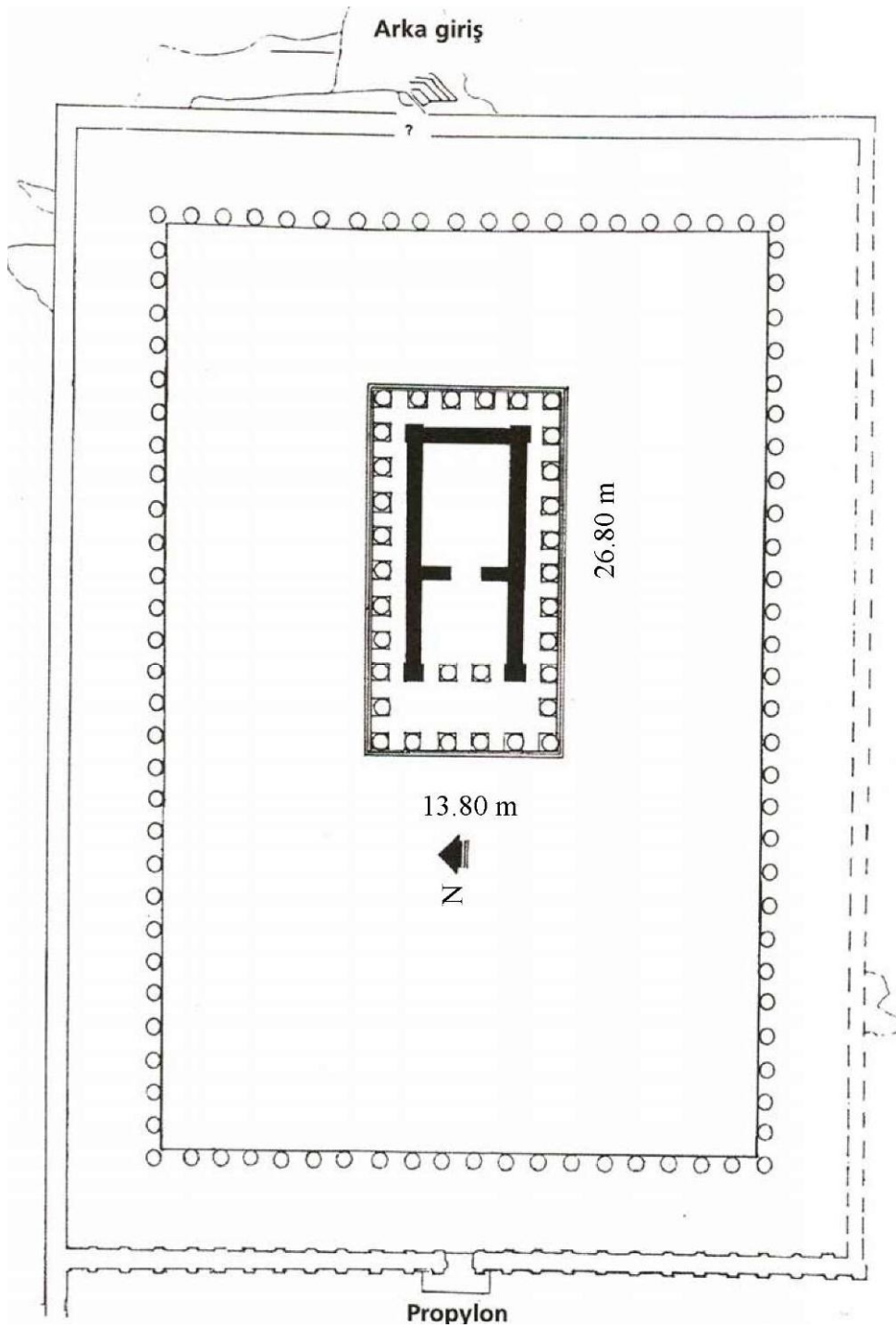

Şekil 62: Sagalassos Zeus-Hadrianus-Antoninus Pius Tapınağı Planı (Serdaroğlu, Lycia-Karia'da Roma Dönemi)

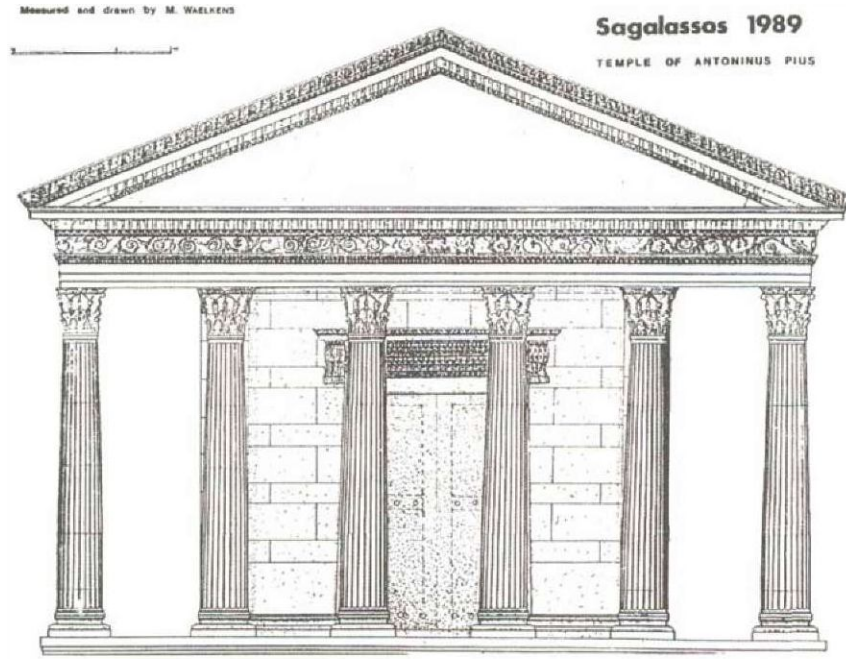

Şekil 63: Sagalassos Zeus-Hadrianus-Antoninus Pius Tapınağı Ön Cephe Yeniden Kurma Denemesi (Waelkens, Sagalassos)

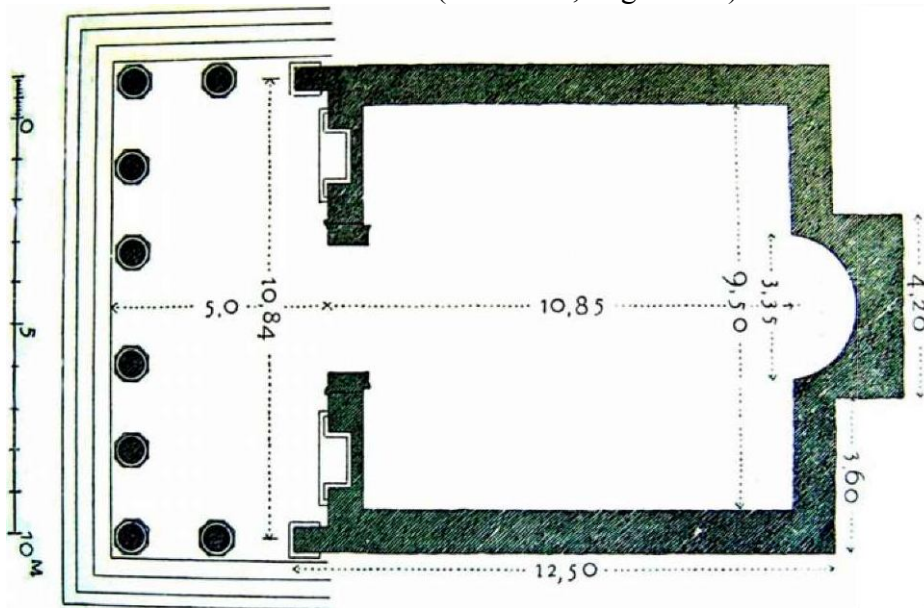

Şekil 64: Termessos Hadrianus N1 Tapınağı (Lanckoronski, Pisidie)

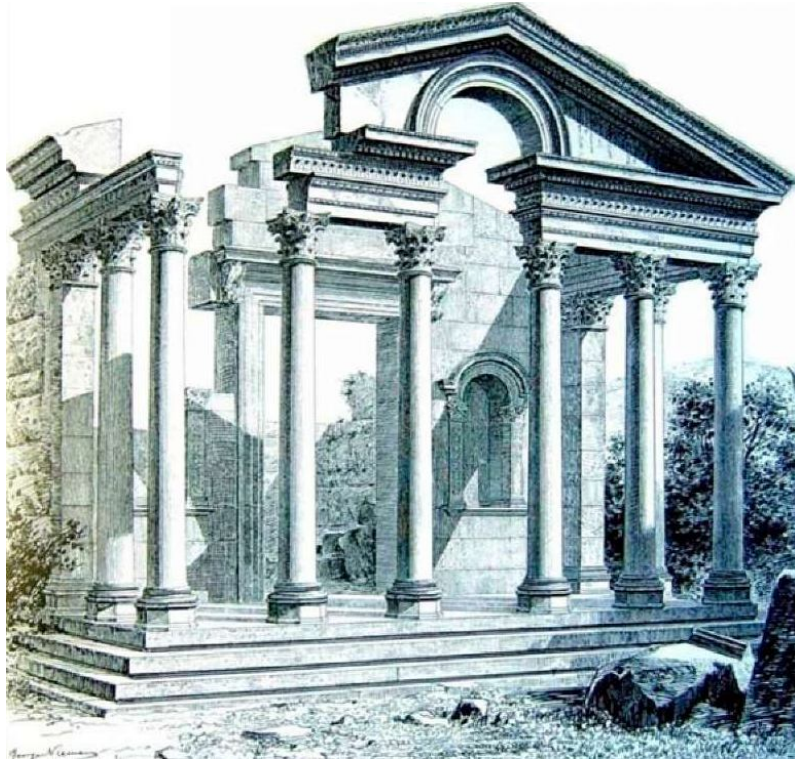

Şekil 65: Termessos Hadrianus N1 Tapınağı Ön Cephenin Yeniden Kurma Denemesi (Lanckoronski, Pisidie)



Şekil 66: Bargyia Hadrian Tapınağının Ön Cephe Restitüsyonu



Şekil 67: Bargylia Hadrian Tapınağının Yan Cephe Restitüsyonu



Şekil 68: Bargylia Hadrian Tapınağının 4/3 lük görünümü



Şekil 69: Bargylia Hadrian Tapınağının Ön cephe detayı



Şekil 70: Bargylia Hadrian Tapınağının Arazi Üzerinde Yerine Koyma Denemesi



Şekil 71: Bargylia Hadrian Tapınağının Restitüsyon denemesi

KATALOG

Katalog No: 1

Eserin Adı: Kemer Arşitravı

Bulunduğu Yer: Tapınağın güneydoğusu

Ölçüleri: Yük:43.5 cm, Alt Gen: 47.5 cm

Üst Gen: 70.5 cm (alınabilen),Ön alt Gen: 43 cm

Ön Üst Gen: 56 cm

Tanımı: Gri mermerden yapılmış olup üzerinde ince tarak izleri ve dönemin matkap izleri görülmektedir. Üst yüzeyinde 10,5x3 cm genişliğinde 4,5 cm derinliğinde kaldırma deliği bulunmaktadır. Alt yüzeyde ise 20 cm genişliğinde soffit yer almaktadır. Soffitin kenarlarında 2.2 cm genişliğinde inci payet dizisi ile süslenmiştir. Soffit de yaprakları her iki yana açılmış şekilde kenger yaprakları ile süslenmiştir. Ön cephede ise 1. Fascia inci payet sırası dahil 7.5 cm, 2. Fascia geçiş kısmında urgan motifi ile süslenmiş olup 10 cm yüksekliğinde, 3 fascia 8.5 cm yüksekliğinde olup taç kısmına geçişte inci payet dizisi yer almak da ve ok ucu ile süslenmiş ion kymationu ile devam etmektedir. En üst kısımda ise (açık lotus kapalı palmet sırası) anthemion süslemesi ile 3.7 cm düz bir silme profili ile son bulmuştur. Blok iki cephelidir ve arka yüzüde aynı şekilde süslenmiş olup tahrip olmuştur. Her iki yan yüzde anathyrosisli olarak işlenmiştir. Sağ yan kenarda 10x3 cm genişliğinde 1.7 cm derinliğinde yatay olarak işlenmiş ittirme deliği bulunmaktadır. Köşelerinde kırıklar olan bloğun büyük bir kısmı sağlamdır.

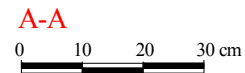
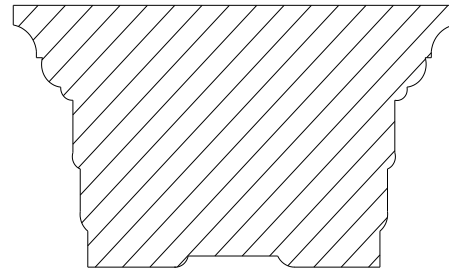
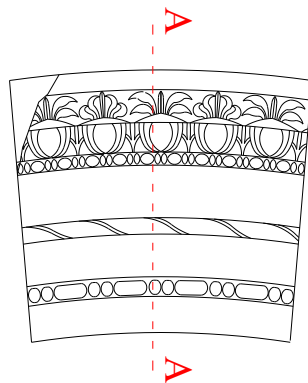

Katalog No: 2**Eserin Adı:** Kemer Arşitravı**Bulunduğu Yer:** Tapınağın güneydoğusu**Ölçüleri:** Yük:43 cm, Alt Gen: 48 cm,
Üst Gen: 65 cm(almabilen), Ön alt Gen: 40 cm
Ön Üst Gen: 53 cm

Tanımı: Gri mermerden yapılmış olup üzerinde ince tarak izleri ve dönemin matkap izleri görülmektedir. Bloğun yan kenarında yer alan 10.5x4 cm genişliğinde 6 cm derinliğinde kaldırma deliği vardır. Alt yüzeyde 20 cm genişliğinde soffit yer almaktadır. Soffitin kenarlarında 2.2 cm genişliğinde inci payet dizisi ile süslenmiştir. Soffit de yaprakları her iki yana açılmış şekilde kenger yaprakları ile süslenmiştir. Ön cephede ise 1. Fascia inci payet sırası dahil 7.5 cm, 2. Fascia geçiş kısmında urgan motifi ile süslenmiş olup 10 cm yüksekliğinde, 3 fascia 8.5 cm yüksekliğinde olup taç kısmına geçişte inci payet dizisi yer almak da ve ok ucu ile süslenmiş ion kymationu ile devam etmektedir. En üst kısımda ise (açık lotus kapalı palmet sırası) anthemion süslemesi ile 3.7 cm düz bir silme profili ile son bulmuştur. Ayrıcı bloğun sol üst kısmı kemere yerleştirildikten sonra üstüne gelen blokların rahat oturtulması için düz bir şekilde kesilmiştir. Blok iki cephelidir ve arka yüzüde aynı şekilde süslenmiş olup tahrip olmuştur. Köşelerinde kırıklar olan bloğun büyük bir kısmı sağlamdır.

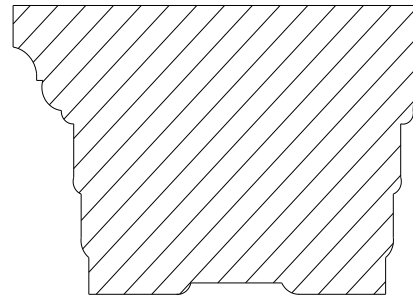
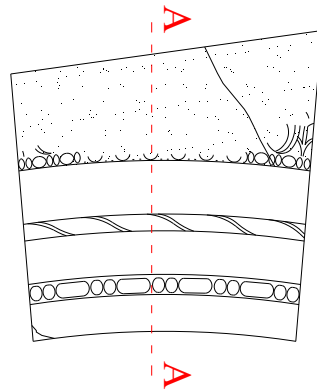

A-A
0 10 20 30 cm

Katalog No: 3**Eserin Adı:** Kemer Arşitravı**Bulunduğu Yer:** Tapınağın güneydoğusu**Ölçüleri:** Yük:51 cm, Alt Gen: 48.5 cm

Üst Gen: 71 cm(alınabilen), Ön alt Gen: 44.8 cm,

Ön Üst Gen: 58 cm

Tanımı: Gri mermerden yapılmış olup üzerinde ince tarak izleri ve dönemin matkap izleri görülmektedir. Üst yüzeyinde 10,5x3 cm genişliğinde 4,5 cm derinliğinde kaldırma deliği bulunmaktadır. Alt yüzeyde ise 20 cm genişliğinde 28 cm kadar olan kısmı sağlam kalabilmiş soffit yer almaktadır. Soffitin kenarlarında 2.2 cm genişliğinde inci payet dizisi ile süslenmiştir. Soffit de yaprakları her iki yana açılmış şekilde kenger yaprakları ile süslenmiştir. Ön cephede ise 1. Fascia inci payet sırası dahil 7.5 cm, 2. Fascia geçiş kısmında urgan motifi ile süslenmiş olup 10 cm yüksekliğinde, 3 fascia 8.5 cm yüksekliğinde olup taç kısmına geçişte inci payet dizisi yer almak da ve ok ucu ile süslenmiş ion kymationu ile devam etmektedir. En üst kısımda ise (açık lotus kapalı palmet sırası) anthemion süslemesi ile 3.7 cm düz bir silme profili ile son bulmuştur. Blok iki cephelidir ve arka yüzüde aynı şekilde süslenmiş olup tahrip olmuştur. Her iki yan yüzde anathyrosisli olarak işlenmiştir. Sağ yan kenarda 10x3 cm genişliğinde 1.7 cm derinliğinde yatay olarak işlenmiş ittirme deliği bulunmaktadır. Köşelerinde kırıklar olan bloğun büyük bir kısmı sağlamdır.

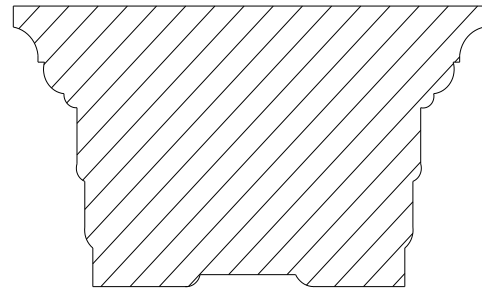
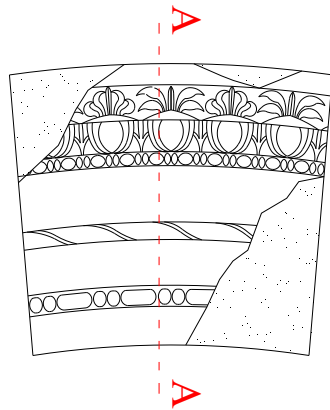

A-A
0 10 20 30 cm

Katalog No: 4**Eserin Adı:** Kemer Arşitravı**Bulunduğu Yer:** Tapınağın güneydoğusu**Ölçüleri:** Yük:46 cm, Alt Gen: 49 cm, Üst Gen: 64 cm(alınabilen), Ön alt Gen: 38 cm
Ön Üst Gen: 48 cm

Tanımı: Gri mermerden yapılmış olup üzerinde ince tarak izleri ve dönemin matkap izleri görülmektedir. Üst yüzeyinde 10,5x3 cm genişliğinde 4,5 cm derinliğinde kaldırma deliği bulunmaktadır. Alt yüzeyde ise 20 cm genişliğinde soffit yer almaktadır. Soffitin kenarlarında 2.2 cm genişliğinde inci payet dizisi ile süslenmiştir. Soffit de yaprakları her iki yana açılmış şekilde kenger yaprakları ile süslenmiştir. Alt kısmı büyük oranda tahrip olmuştur. 2. Fascia sadece 5 cm kısmı görülmektedir. 3 fascia 8.5 cm yüksekliğinde olup taç kısmına geçişte inci payet dizisi yer almak da ve ok ucu ile süslenmiş ion kymationu ile devam etmektedir. Blok iki cephelidir ve arka yüzüde aynı şekilde süslenmiş olup tahrip olmuştur. Her iki yan yüzde anathyrosisli olarak işlenmiştir. Köşelerinde kırıklar olan bloğun büyük bir kısmı sağlamdır. Soffitin kenarındaki İnci dizileri astragalos profili üzerine işlendiğinden, motifin adı astragal olarak da geçmektedir. Bu profil üzerinde biçimlendirilen boncuklar dışa doğru taşkındırlar. Motif dönüşümlü olarak sıralanan iki adet yuvarlak biçimli tombulca boncuk ve daha uzunca bir inciden oluşmaktadır. Geç Traianus-Erken Hadrianus Dönemindeki gibi inciler yuvarlak formdadır.



Katalog No: 5**Eserin Adı:** Sütun Arşitravı**Bulunduğu Yer:** Tapınağın güneydoğusu**Ölçüleri:** Uz: 132 cm, Üst Gen: 46 cm, Alt Gen: 48 cm, Yüksek: 45 cm.

Tanımı: Mermerden yapılmış köşe sütun arşitravidir. Bloğun bir kenarı tamamen kırıktır. Köşelerinde ve kenarlarında kırıklar vardır. Arşitravin köşe yaptığı yerden 60 cm içeride soffit başlamaktadır. Soffitin kenarları inci-payet dizisi ile sınırlandırılmış olup arkasına rozetten çıkan bitkisel bezek işlenmiştir. İkinci fascia geçişine işlenen urgan motifi yarım kalmıştır. Taç kısmındaki yumurtalar Hadrianus Döneminin özelliği olarak çok sivri uçlar göstermezler, genellikle oval ve U formdadırlar, dışa doğru şişkince yapılmışlardır. Yumurtalar çanaklar içine derin bir biçimde oyulmuşlardır. Hadrianus Dönemi sonuna doğru yumurtalar ince iplikçikler vasıtasıyla uçlarda çanaklara bağlanırlar. İnci payet ile İon kymationu arasında aks uyumu vardır.

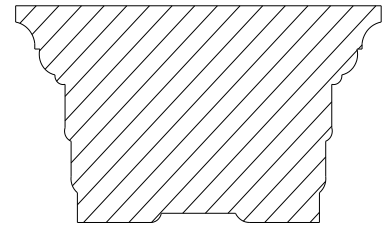
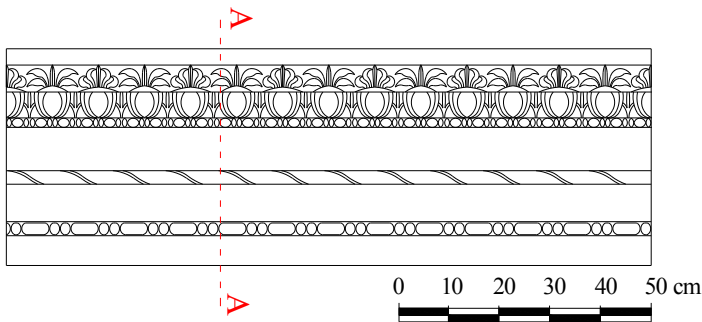
**A-A**

Katalog No: 6**Eserin Adı:** Anta Kaidesi**Bulunduğu Yer:** Bargylia**Ölçüleri:** Der: 73 cm

Gen: 83 cm

Yük: 25,5 cm.

Tanımı: Beyaz mermerden yapılmış Atik-Ion tipi anta kaidesidir. Arka cephesinde anathyrosis işlenmiştir. Kenarlarında ve köşelerinde kırıklar ve Üstte 11x9,5 cm ölçülerinde zıvana deliği vardır ve yan kenara akıtma oluğu ile bağlanmıştır.

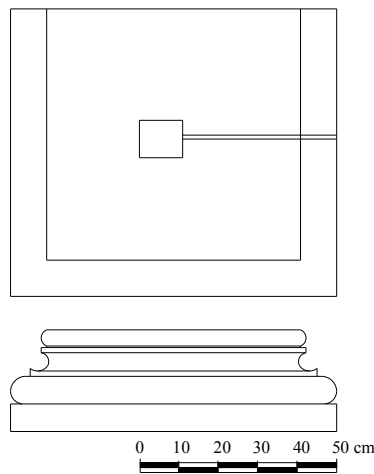

Katalog No: 7

Eserin Adı: Sütun Tamburu

Bulunduğu Yer: Bargylia

Ölçüleri: Uz: 177 cm

Çap: 49.5 cm

Arris Gen: 1.2 cm

Fluthes Gen: 5.8 cm

Fluthes Der: 2.2 cm.

Tanımı: Mermerden yapılmış alt sütun tamburdur. Alt ve üst kısmı kırık olduğundan alt ve üst çap ölçüleri tam olarak alınamamıştır. Flutheslerin alt kısmı dolu işlenmiştir. Üstte yuvarlak bitirilip içleri boş bir şekilde verilmiştir.

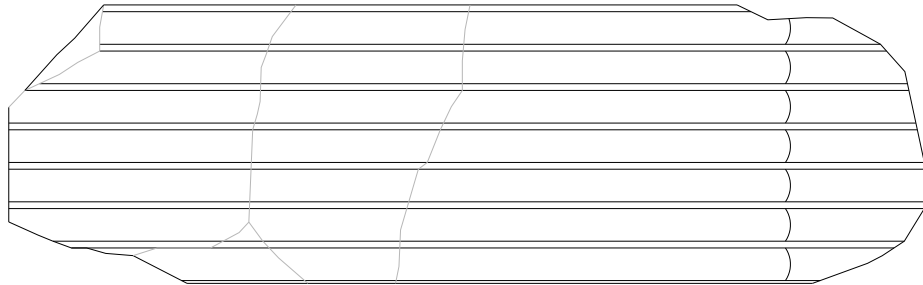

0 10 20 30 40 50 cm

Katalog No: 8**Eserin Adı:** Sütun Tamburu**Bulunduğu Yer:** Bargyia**Ölçüleri:** Uz: 2.55 cm

Üst Çap: 48.5 cm

Arris Gen: 1.2 cm (F-F)

Fluthes Gen: 5-5.8 cm

Fluthes Der: 2 cm.

Tanımı: Alt sütun tamburudur. Alt kısmı yivlerin başlangıcına kadar kırıktır. Alttaki 144 cm'lik kısmında fluthesle dolu, 111 cm'lik kısmında fluthesler boş işlenmiştir. Üstü kırıktır.

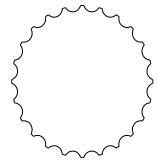
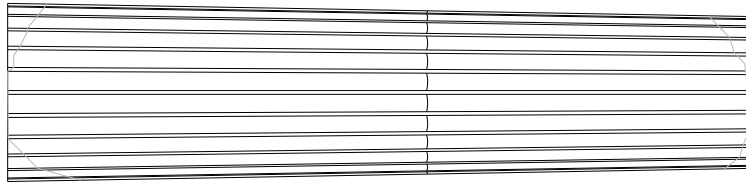
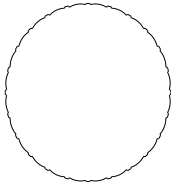

0 10 20 30 40 50 cm



Katalog No: 9**Eserin Adı:** Sütun Tamburu**Bulunduğu Yer:** Bargylia**Ölçüleri:** Uz: 158.5 cm

Üst Çap: 50 cm

Alt Çap: 45.5 cm.

Tanımı: Mermerden yapılmış üst sütun tamburudur. Üstte başlığın oturmasını sağlayan apophyge ile son bulmaktadır. Alt kısmının köşeleri ve üst kısmının büyük bir kısmı kırıktır.

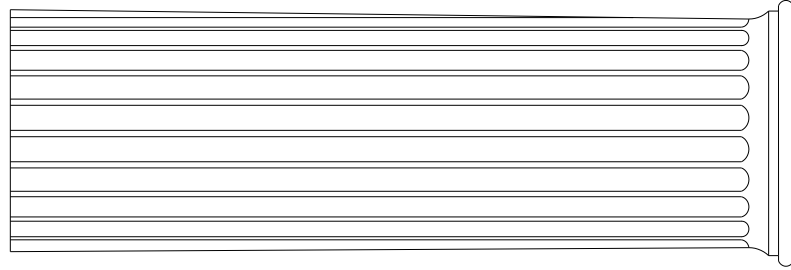
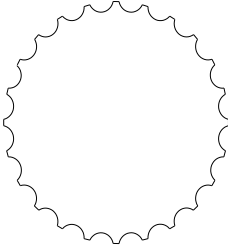

0 10 20 30 40 50 cm



Katalog No:10**Eserin Adı:** Kemer Arşitravı**Bulunduğu Yer:** Tapınağın güneydoğusu**Ölçüleri:** Yük:46 cm

Alt Gen: 49 cm

Üst Gen: 64 cm(almabilen)

Ön alt Gen: 38 cm

Ön Üst Gen: 48 cm

Tanımı: Gri mermerden yapılmış olup üzerinde ince tarak izleri ve dönemin matkap izleri görülmektedir. En üst kısımda ise (açık lotus kapalı palmet sırası) anthemion süslemesi ile son bulmuştur ve bu kısım çok fazla tahrip olmuştur.. Blok iki cephelidir ve arka yüzüde aynı şekilde süslenmiş olup tahrip olmuştur. Köşelerinde kırıklar olan bloğun büyük bir kısmı tahrip olmuştur.



Katalog No: 11**Eserin Adı:** Eğik Geison- Sima**Bulunduğu Yer:** Bargylia-Tapınak**Ölçüleri:** Uz: 92,5 cm, Gen: 77 cm, Yük: 27,5 cm.

Tanımı: Altta lesbos kymationu onun üstünde dolu işlenmiş yaprak sima kısmında ise ranke yer almaktadır. Sarmal dallarda yaprak lobları adeta bir yelpaze gibi açılmaktadır ve bunların kenar çentikleri bıçakla kesilmiş gibi dar ve derin yarıklar oluşturmaktadır. Sima kısmı büyük oranda tahrip olmuştur. Kenarlarında ve köşelerinde kırıklar vardır. Üstte her iki yanda 4,5x4 ve 4,5x3 cm ölçülerinde kenet yuvası vardır. Üstte 12,5x4 cm ölçülerinde kaldırma deliği vardır. Sağ arka köşede 5x4 cm ölçülerinde kenet yuvası vardır.

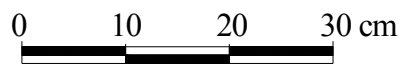
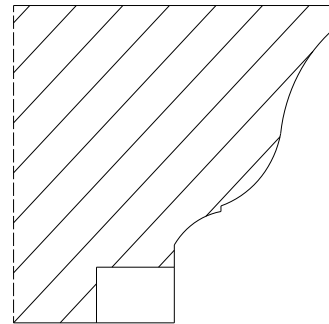
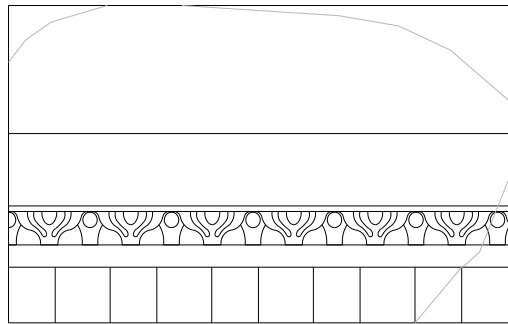

Katalog No: 12**Eserin Adı:** Korniş Bloğu**Bulunduğu Yer:** Bargyilia-Tapınak**Ölçüleri:** Der: 50 cm

Üst Gen: 48.5 cm

Yük: 30 cm

Tanımı: Mermerden yapılmış korniş bloğudur. Altta dış sırası üstünde lesbos kymationu Genel özellikler geniş, düz ve fazla kaba olmayan hatlarıdır. Kalın yaprak kenarları, oldukça büyümüş kulak, son derece kabarık vurgulanmış düğme şekilli kulak memesi ve dışarı doğru genişçe yayılmış ara yaprak gibi öğelerden oluşmaktadır. Üzengi kulakları genel olarak tam dönüşünü yapamazlar, üzengi, silmenin üst kenarı tarafından kesilmektedir. Üzengilerinin ayakları bir sonraki dönemde olduğu gibi çok fazla dışa açılmamıştır ve motif henüz soyut bir biçim göstermez; simada ranke motifi yer almaktadır. Sima profili fazlaca tahrip olmuştur. Sarmallarından oluşan ve ana dal ve yan dalların, sürgünlerin kıvrılarak hareketli bir şekilde Sarmal dalın uzun bir yüzey boyunca dönerek ve kıvrılarak uzanması görsel bir hareketlilik ve zenginlik kazandırmaktadır fakat tahribat fazla olduğundan anlaşılabilir değildir. Üstte her iki yanda 4,5x3 cm ölçülerinde kenet yuvası vardır.



Katalog No: 13**Eserin Adı:** Alınlık Bloğu**Bulunduğu Yer:** Bargylia-Tapınak**Ölçüleri:** Yük: 66 cm, Gen: 138.5 cm, Der: 92 cm.

Tanımı: Alınlık tacına İon kymationu, geisona kesik dil motif, üste dolu yaprak motifi sima kısmına ise ranke işlenmiştir. Sol üst köşede 3x8 cm ölçülerinde kenet yuvası vardır. Köşelerinde kırıklar, kenarlarında aşınmalar vardır. Taç bezemelerinde yumurtalar arası eleman inci dizisinin uzun elemanı üzerine gelmektedir. İon kymation kuşağı, çanaklar (kabuk) içinde yer alan yumurtalar ve bunların aralarında yer alan okucu ya da dil (mızrak) biçimli ara elemanlardan (yapraklardan) oluşmaktadır

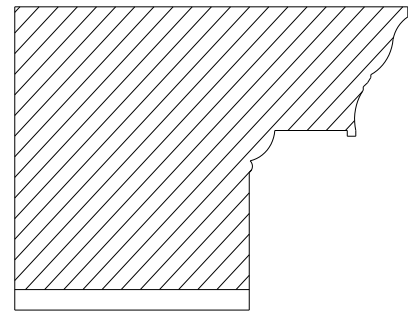
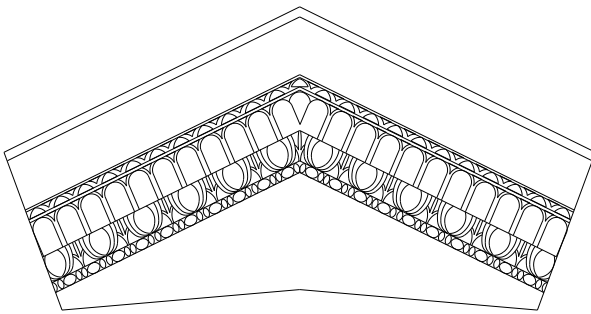

0 10 20 30 40 50 cm

Katalog No: 14**Eserin Adı:** Kemer Arşitravı**Bulunduğu Yer:** Tapınağın güneydoğusu**Ölçüleri:** Yüksek:70 cm, Alt Gen: 49 cm, Üst Gen: 58 cm(alınabilen) ,Ön alt Gen: 38 cm, Ön Üst Gen: 48 cm

Tanımı: Gri mermerden yapılmış olup üzerinde ince tarak izleri ve dönemin matkap izleri görülmektedir. Soffitin kenarlarında 2.2 cm genişliğinde inci payet dizisi ile süslenmiştir. Soffit de yaprakları her iki yana açılmış şekilde kenger yaprakları ile süslenmiştir. Alt kısmı büyük oranda tahrip olmuştur. 2. Fascia sadece 5 cm kısmı görülmektedir. 3 fascia 8.5 cm yüksekliğinde olup taç kısmına geçişte inci payet dizisi yer almak da ve ok ucu ile süslenmiş ion kymationu ile devam etmektedir. En üst kısımda ise (açık lotus kapalı palmet sırası) anthemion süslemesi ile son bulmuştur ve bu kısım çok fazla tahrip olmuştur.. Blok iki cephelidir ve arka yüzüde aynı şekilde süslenmiş olup tahrip olmuştur. Her iki yan yüzde anathyrosisli olarak işlenmiştir. Alt kısmının yarısından fazlası kırıktır. Kenarlarında ve köşelerinde kırıklar vardır. Üstte friz kısmı ile birlikte işlenmiştir. Üstte 6,5x4 cm ölçülerinde kaldırma deliği bulunmaktadır.

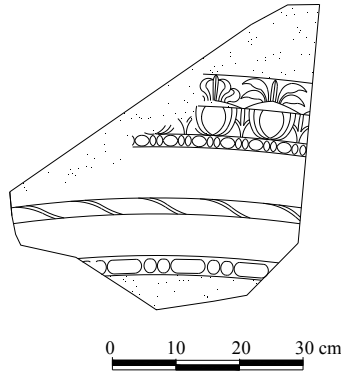

Katalog No: 15 a**Eserin Adı:** Başlık (Abakus Parçası)**Bulunduğu Yer:** Bargyia**Ölçüleri:** Uz: 57 cm, Yük: 21,5 cm, Der: 26, Abakus: 6 cm.

Tanımı: Mermerden yapılmış başlık parçasıdır. Abakus çiçeğinden itibaren sol tarafının küçük bir kısmı korunabilmiştir. Sol tarafta Kaulis çanağının üst kısmından çıkan heliks ile volüt başlangıcı görülebilmektedir. Çıkan heliksler iri volüt kıvrımları yaparlar.

**Katalog No: 15 b****Eserin Adı:** Başlık Parçası**Bulunduğu Yer:** Bargyia**Ölçüleri:** Der: 12 cm, Gen: 36 cm, Yük: 27,5 cm.

Tanımı: Altta akanthus yaprağının üst kısmı ile volütün bir bölümü görülebilmektedir. Volüt yüzeyi çift kademelidir. Akanthus yaprağının sağ tarafında kalathos yüzeyi boş bırakılmıştır. Başlığın abaküsü olukludur.



Katalog No: 16**Eserin Adı:** Friz bloğu**Bulunduğu Yer:** Bargylia-Tapınak**Ölçüleri:** Uz: 99 cm, Üst Gen: 73 cm, Alt Gen: 55 cm, Yüksek: 35 cm.

Tanımı: Mermerden yapılmış friz bloğudur. Çift yüzlü işlenmiştir. Her iki yüzünde ranke işlenmiştir. Taç kısmında yumurta dizesi vardır. Yüzeyi dışa doğru bombeli işlenmiştir. Ortada akanthus yaprağının bir bölümü görülmektedir. Muhtemelen ortaya gelen blok olmalıdır. Akanthus yaprağından çıkan ranke sağa doğru dönüyor. Dış bükey profilli sarmal friz bloğudur. Yuvarlak kıvrımlar yaparak friz boyunca ilerleyen sarmal ana dalı çok kalın ve dolgun değildir. Kıvrımların aralarında rozetler betimlenmiştir. Arka fon görülebilmektedir. Taşın cinsinden dolayı bezeme yüzeyi bozulduğundan motif net olarak izlenmemektedir. Friz tacı olarak Ion kymationu yer almaktadır.

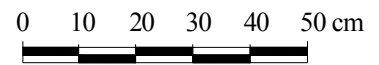
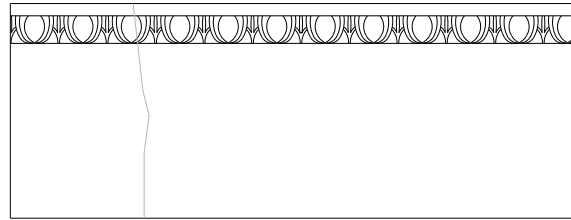
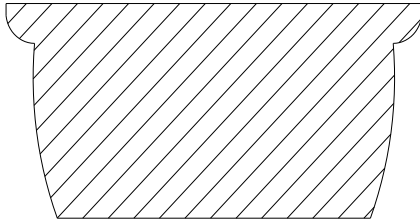

Katalog No: 17

Eserin Adı: Dörtgen Sütun Tamburu Parçası

Bulunduğu Yer: Bargylia-Tapınak

Ölçüleri: Uz: 87 cm, Üst Gen: 51,5 cm, Üst Der: 60,5 cm.

Tanımı: Mermerden yapılmış, sütun üst tamburudur. Yüzeyi İonik yivlidir. Tamburun alt kısmı kırık olup hemen batısında yer alan diğer tambur parçası ile birleşmektedir. Kenarlarında ve köşelerinde kırıklar vardır. Tambur apophyge ile son bulmaktadır. Üstte 11x3 cm ölçülerinde kaldırma deliği, 5x5 cm ölçülerinde tek kanallı zivana oyuğu yer almaktadır. Arka cephesi anathyrosislidir.

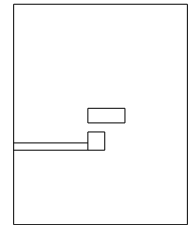
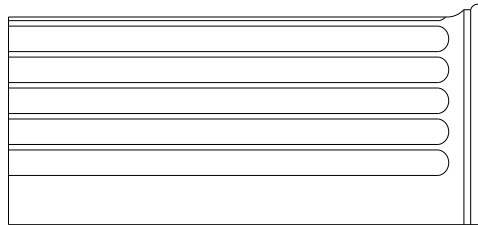
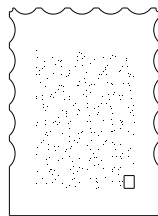
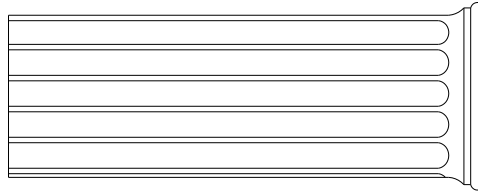

0 10 20 30 40 50 cm

Katalog No: 18**Eserin Adı:** Dörtgen Sütun Tamburu Parçası**Bulunduğu Yer:** Bargylia-Tapınak**Ölçüleri:** Uz: 87 cm, Üst Gen: 47,5 cm, Üst Der: 54 cm.**Tanımı:** Mermerden yapılmış 1 nolu tamburun alt kısmıdır. Yüzeyi İonik yivlidir. Üst kısmı tamamen kırıktır. Kenarlarında ve köşelerinde kırıklar vardır. Tamburun üç cephesi İonik yivli işlenmiş olup arka cephesi anathyrosislidir. Altta sol köşede 2,5x2,5 cm ölçülerinde tek dübel deliği bulunmaktadır. Alt yüzeyine anathyrosis işlenmiştir.

Katalog No: 19**Eserin Adı:** Dörtgen Sütun Tamburu**Bulunduğu Yer:** Bargyia**Ölçüleri:** Yük: 121,5 cm, Gen: 50 cm, Der: 56,5 cm.**Tanımı:** Tepenin batı yamacında kilisede yer almaktadır. Yivlerin alt kısmı dolu işlenmiş. Üstte sol ön köşede 5x5 cm ölçülerinde kanallı zıvana oyuğu, 10x4 cm ölçülerinde kaldırma deliği, sağ arka köşede 5x7 cm. ölçülerinde zıvana oyuğu bulunmaktadır.

Katalog No: 20**Eserin Adı:** Korinth Anta Başlığı**Bulunduğu Yer:** Bargylia**Ölçüleri:** Yük: 58 cm, Gen: 64,5 cm, Der: 67, 5cm.

Tanımı: Dörtgen tamburun batısındadır. Dörtgen anta başlığıdır. Başlığın abakus kısmı heliksler ve volütler dahil kırıktır. kalathos denen gövde ve yoğun şekilde tahrip olmuş olan başlık kısmı olan abakustan oluşmaktadır. Kalathos üzerinde iki sıra akanthus yaprakları yer alır. Bu yaprak sırasından alttakine taç yapraklar ya da alt yaprak sırası üstteki sıraya ise üst yaprak sırası denmektedir. Taç yapraklar daha önde duran yapraklardır, bunlar aralıklı olarak yerleştirilmişlerdir, Böylelikle kalathos yüzeyi görülmektedir. Bunların arkasında üst yaprak sırasının akanthusları görülür ki bunlar, alt sıradaki yan yana iki taç yaprak arasından çıkarlar. Üst yaprak sırası arasından halka biçiminde boğumlu kaolis çanak biçiminde çıkmaktadır. Kaulis üst yaprak sırası ile yaklaşık aynı hizada olduğu gözükmemektedir.



Katalog No: 21**Eserin Adı:** Anta Kaidesi**Bulunduğu Yer:** Bargylia**Ölçüleri:** Yük: 24,5 cm, Gen: 79 cm, Der: 126 cm.

Tanımı: Attik tipi ante kaidesidir. Tapınağın girişin kısmında her iki yanda alt kısımlara gelen 3 tarafı profili parçadır. Alt kısım hafif kyma rekta profili ile orta kısımda V yapan silme profiline bağlanmakta içbükey bir trokhilos ile anta duvarına birleşmektedir. Bloğun arka kısmının üst yüzeyinde diğer bloğa bağlanmasının sağlayan kenet yuvası bulunmaktadır.

